



热风 and 塑料焊接 解决方案



产品总目录



莱丹品牌产品

优质高效，稳定可靠

凭借创新的理念和广泛的应用知识，我们为市场开发模块、设备和机器。我们始终关注功能性、人体工程学和具有吸引力的设计。从一个产品的创意到产品的使用寿命结束，我们始终如一流程和质量管理。这保证了莱丹几十年来的品质。Leister代表着优质产品的性能--无论何时何地，都是如此。

We know how.

内容

我们是Leister

页码 4

热风枪

页码 12

挤出式焊枪

页码 24

焊接机

页码 34

鼓风机

页码 56

开槽准备

页码 60

测试仪器

页码 64

配件

页码 72

我们是Leister

通过ISO-9001认证的瑞士Leister AG的经验丰富的工程师、产品经理和专家开发用于塑料焊接应用和工业工艺流程加热的产品和系统。基于包括热风、接触加热、挤出、激光和红外在内的创新技术，以及我们对定制解决方案的热情，我们能够对我们的细分市场产生显著影响，并在全球范围内树立高标准。

我们的员工为能够生产具有强大、可靠性能的优质产品而感到自豪。与全球客户、销售伙伴和供应商的紧密合作是我们共同成功的关键。当地专家在100多个国家/地区为我们的客户提供销售和服务支持。分布在8个国家/地区的子公司以及130个销售和服务点保证了我们覆盖全球，就近服务客户。



专为塑料加工业服务

Leister 的特色是其产品具有广泛的塑料加工技术，并为广泛的应用而设计。我们在塑料焊接（塑料焊接产品）和工业工艺流程加热以及激光系统（工业加热和激光系统）两个业务领域开发和生产用于焊接、收缩、成型、加热和连接塑料的特定应用产品，包括配件。

塑料焊接产品

莱丹为塑料焊接提供的产品包括热风手动工具、挤出机和焊接机，包括适用于工匠和工业的通用配件。凭借70多年的经验，我们提供的产品和服务为您在各自的专业领域树立了标准。

工业加热和激光系统

莱丹为工业领域提供三项技术：热风、红外和激光。这意味着我们覆盖了大多数工业工艺流程加热和塑料连接应用。您将在我们广泛的产品系列中找到适合您面临的挑战的解决方案。



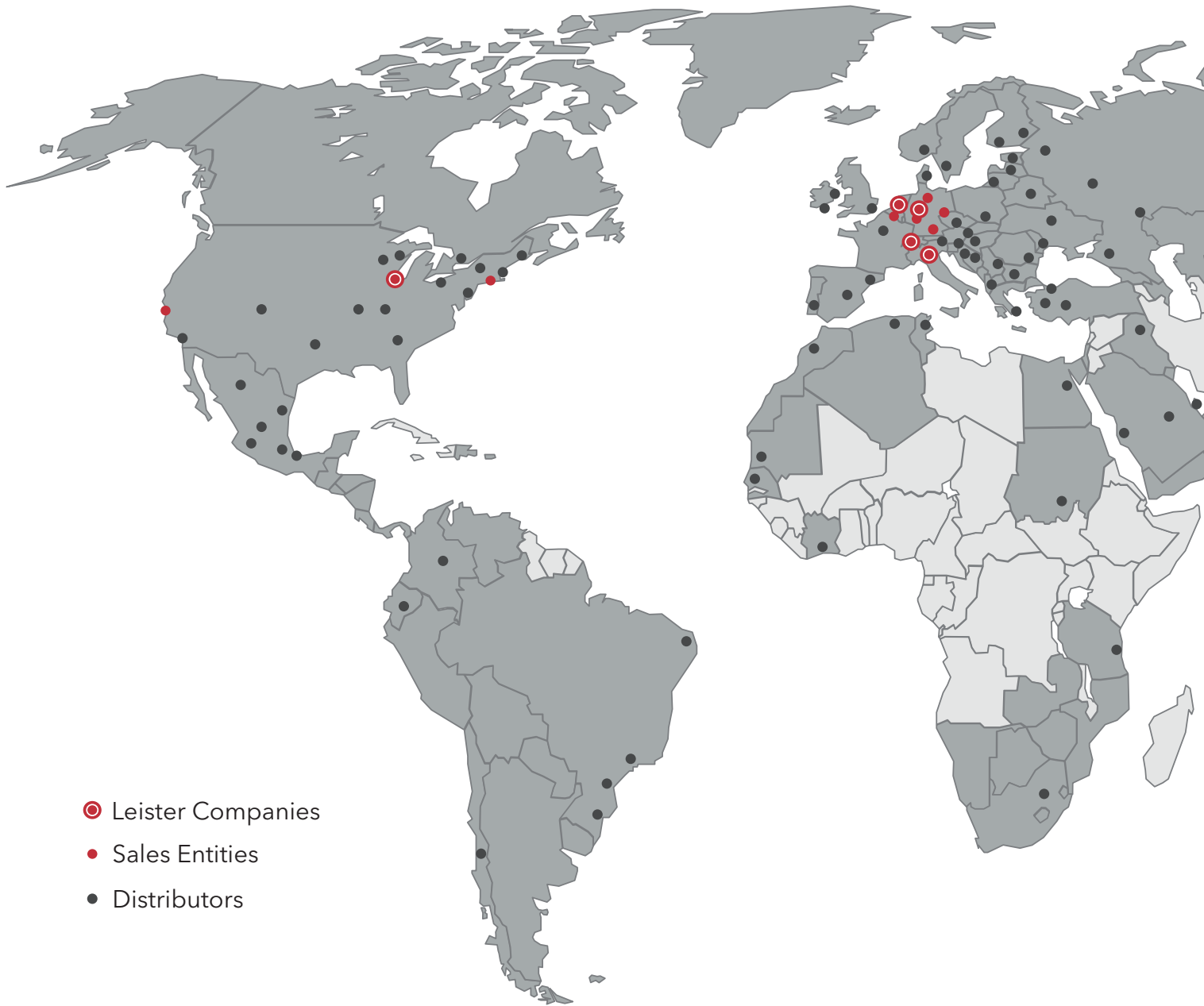

覆盖全球，就近服务客户

我们的销售和服务网络遍布全球，拥有 130 个莱丹产品的销售和服务点，确保我们的产品遍布各大洲。

几十年来，我们通过遍布全球的八个国家的公司和紧密的本地销售和服务网络，与客户建立了密切的关系。此外，您还会在我们的网上商店中看到越来越多的莱丹产品。



Headquarters

Leister AG

Galileo-Strasse 10
6056 Kaegiswil
Switzerland

+41 41 662 74 74
leister@leister.com
leister-group.com

Development & Manufacturing of the Brand Leister

Leister Technologies AG

Riedstrasse 10
6060 Sarnen
Switzerland

+41 41 662 74 74
leister@leister.com
leister.com

Development & Manufacturing of the Brand Axetris

Axetris AG

Schwarzenbergstrasse 10
6056 Kaegiswil
Switzerland

+41 41 662 76 76
axetris@axetris.com
axetris.com

We are local. Worldwide.

我们的销售和服务合作伙伴定期参加应用、产品和维修培训课程，并获得相应的认证。通过这种方式，我们保证按照我们的高标准在全球范围内为我们的客户提供优质服务。

我们的现代物流中心，以及在设有莱丹代表的所有国家/地区的设备和备件仓库，确保了全球范围内的交付。

服务

您想知道哪些莱丹产品能满足您的需求？您在使用莱丹产品时面临哪些特定挑战？您是否需要有关耗材和备件的信息？

莱丹服务一览

莱丹提供了下列服务：

- 产品建议
- 应用建议
- 培训
- 维修
- 有关配件、耗材和备件的建议

我们的销售和服务点

使用智能手机或平板电脑上的相机扫描二维码，访问莱丹全球销售和服务点网络。



Leister学院

Leister学院帮助我们的客户、销售伙伴和员工提升知识和专业能力。它针对不同的目标群体和需求提供了许多培训课程。

Leister学院专家们用多种语言传达他们的专业知识，包括数字媒体和现场培训课程。Leister学院提供：

- 各产品环节的技术培训
- 各种电子学习媒体（在线培训和网络研讨会）
- 培训和发展计划
- 各种主题的课堂和远程培训计划
- 培训师培训计划（培训师培训）



创新与技术

Leister 拥有塑料焊接领域的专业技术。我们的核心技术，热风、接触加热、挤出、激光和红外技术是我们全球客户长期成功的关键。

研发部门的专家和产品管理团队密切合作，不断开发我们的产品组合。这使他们能够专注于客户需求、市场条件以及新的应用可能性和材料要求。

研究与开发

数十年的塑料焊接和工业过程加热经验使我们成为您合格的合作伙伴。我们以极大的热情开发新产品并优化现有产品，并与来自工业、建筑和贸易领域的客户交流。我们的客户受益于高质量、可靠性、创新和高效。

创新驱动我们

我们有 15% 的员工从事研发工作。来自产品管理、工艺工程、机械工程、电气工程和产品设计等领域的专家致力于开发未来的产品和解决方案。由于我们关注客户的需求，因此我们很早就确立了前瞻性技术，并在产品开发中将其考虑在内。

认证产品符合全球标准

我们的产品是按照国家和国际标准设计和开发的。产品标准，如 ISO、IEC、EN 或 UL 标准，以及与应用相关的标准和指南也被考虑在内。

此外，经过认证的独立第三方会检查我们的产品是否符合标准。如果产品符合要求的标准，它们将获得认证，并带有 UL 认证标志和/或 CE 标志以及各种本地认证。这些证书是在产品制造商允许定期检查的情况下颁发的。在突击审核的范围内，检查人员确保生产与检测样本一致。



GPS supported
myLeister app

莱丹质量系统(LQS)

LQS和myLeister应用软件保证了您的市场利益。借助LQS, 您和您的客户可以获得焊接质量的书面证据。

通过LQS功能和myLeister应用软件, 您可以记录焊接过程中的相关焊接参数、温度、速度、风量、输出和焊接力。这让您可以使用评估焊接数据的功能。

在myLeister应用软件的导出功能中, 只需将记录的数据保存为PDF报告并通过电子邮件发送。这些报告以图形和表格形式清楚地表示参数。通过myLeister云可以安全地保证后续归档。

您和您的客户都将受益

LQS将为您和您的客户提供焊接质量证明, 包括GPS坐标。这会让您增强对自己作业的信心, 并拥有竞争对手无可比拟的优势。

通过LQS和GPS直接在施工现场检查焊接质量

通过GPS功能, 您可以将焊缝文档精确地指定到焊接位置。这允许您选择直接在施工现场测试焊接质量。这是因为您可以在LQS报告中快速可靠地识别焊缝中可能存在的缺陷。GPS坐标有助于您快速轻松地找到受影响的区域, 以便您在必要时进行更正。

myLeister应用软件

您可以从您的应用商店(iOS)或Google Play商店(Android)免费下载myLeister应用软件。何不立即注册并享受该应用提供的诸多好处。

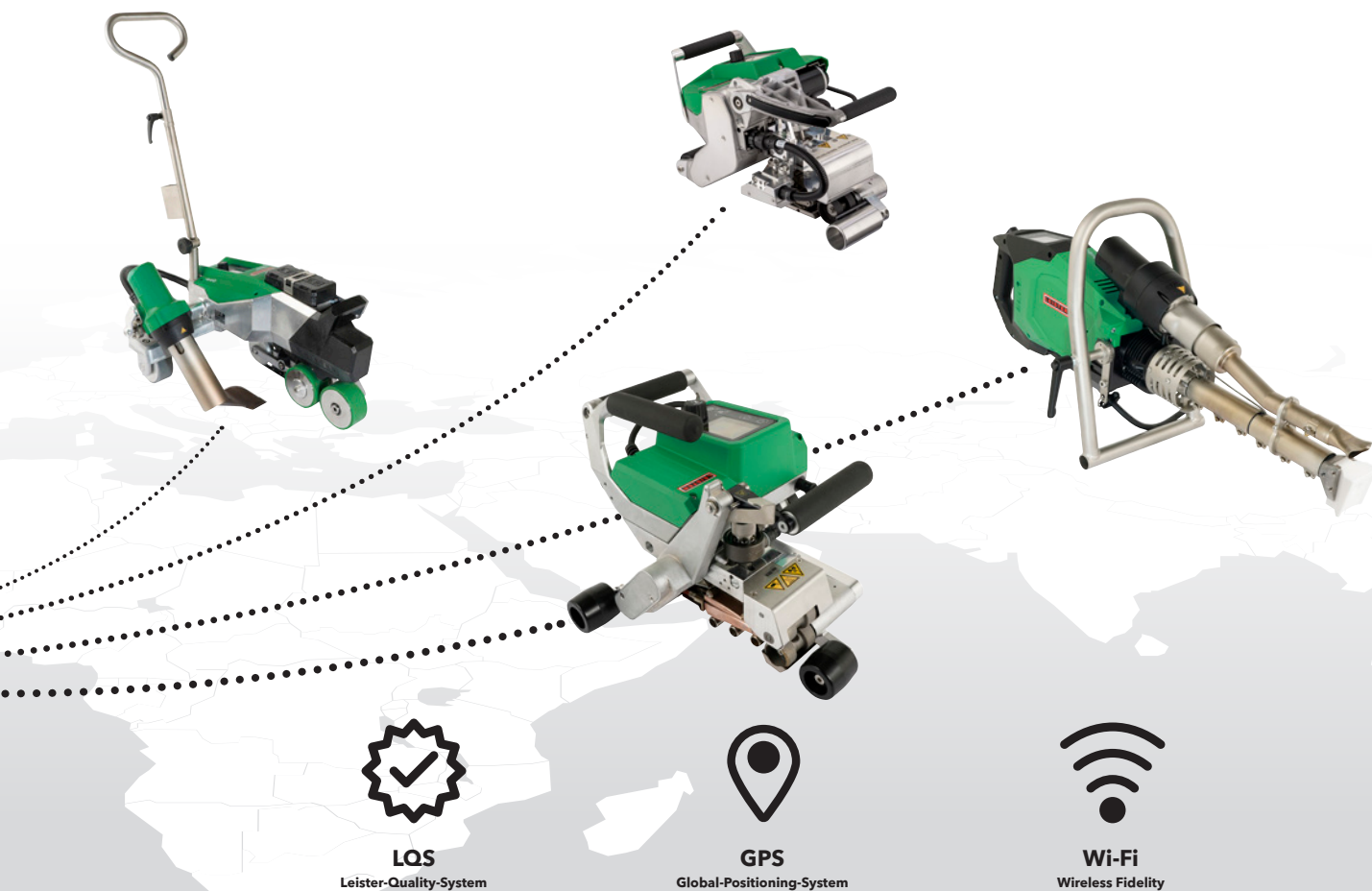

热风枪





TRIAC AT



TRIAC AT热风枪设计用于焊接和模具塑料。温度和风量可以通过其e-Drive控制单元分别设置。

TRIAC ST



TRIAC ST是一款坚固耐用的通用热风枪，用于焊接塑料膜以及收缩和成型各种热塑性塑料。

技术数据

电压	100 V; 120 V; 220 V; 230 V	
频率	50/60 Hz; 60 Hz	
功率	1500-1600 W	
温度	40-620 °C	104.0-1148.0 °F
无级温度调节	有	
风量 (20°C)	120-240 l/min	4.23-8.47 cfm
无级风量调节	有	
静风压	3000 Pa	0.43 psi
Eco-Mode	有	
显示	有	
e-Drive	有	
户外应用	有	
风嘴接口ø	31.5 mm / 1.25 in; M14	
长度	335.0 mm	13.18 in
设备直径	90 mm	3.54 in
手柄直径	56 mm	2.2 in
重量	1.02 kg	2.24 lb
电源线长度	3.0 m	9.84 ft
噪声等级	67 dB (A)	
认证	CE; KC; S+; UL	
保护等级	II	
原产地	CH	

技术数据

电压	100 V; 120 V; 220 V; 230 V	
频率	50/60 Hz; 60 Hz	
功率	1500-1600 W	
温度	40-700 °C	104.0-1292.0 °F
无级温度调节	有	
风量 (20°C)	240 l/min	8.47 cfm
无级风量调节	无	
静风压	3000 Pa	0.43 psi
Eco-Mode	无	
显示	无	
e-Drive	无	
户外应用	有	
风嘴接口ø	31.5 mm / 1.25 in; M14	
长度	338.0 mm	13.3 in
设备直径	90 mm	3.54 in
手柄直径	56 mm	2.2 in
重量	0.99 kg	2.18 lb
电源线长度	3.0 m	9.84 ft
噪声等级	67 dB (A)	
认证	CE; KC; S+; UL	
保护等级	II	
原产地	CH	

订货号

TRIAC AT, 230V/1600W, 欧标插头	141.314
TRIAC AT, 120V/1600W, 美标插头	141.316
TRIAC AT, 100V/1500W, 日标插头	141.317
TRIAC AT, 120V/1600W, CEE 3/16	141.319
TRIAC AT, 230V/1600W, 英标插头	141.320
TRIAC AT, 230V/1600W, 澳标插头	141.321
TRIAC AT, 230V/1600W, 瑞标插头	141.322
TRIAC AT, 230V/1600W, 国标插头	141.323
TRIAC AT, 230V/1600W, 欧标插头, 螺纹风嘴	142.737
TRIAC AT, 220V/1600W, 韩标插头	148.005

订货号

TRIAC ST, 230V/1600W, 欧标插头	141.227
TRIAC ST, 120V/1600W, 美标插头	141.228
TRIAC ST, 100V/1500W, 日标插头	141.230
TRIAC ST, 120V/1600W, CEE 3/16	141.308
TRIAC ST, 230V/1600W, 英标插头	141.309
TRIAC ST, 230V/1600W, 澳标插头	141.310
TRIAC ST, 230V/1600W, 瑞标插头	141.311
TRIAC ST, 230V/1600W, 国标插头	141.312
TRIAC ST, 230V/1600W, 螺纹风嘴, 欧标插头	144.013
TRIAC ST, 220V/1600W, 韩标插头	153.891



配置产品



配置产品

ELECTRON ST



ELECTRON ST的功率为3400W，是一款特别强劲的热风枪。非常适用于改性沥青和热塑性塑料的专业焊接，焊接材料强度高。

GHIBLI AW



GHIBLI AW热风枪坚固耐用，符合人体工程学原理，设计用于汽车行业的电缆收缩、塑料部件的加热和成型，以及卡车篷布的交叠焊接。

技术数据

电压	120 V; 200 V; 220 V; 230 V	
频率	50/60 Hz; 60 Hz	
功率	2300-3400 W	
温度	40-650 °C	104.0-1202.0 °F
无级温度调节	有	
风量 (20°C)	360 l/min	12.71 cfm
无级风量调节	无	
静风压	3400 Pa	0.49 psi
Eco-Mode	无	
显示	无	
e-Drive	无	
户外应用	有	
风嘴接口ø	50 mm / 2 in	
长度	338.0 mm	13.3 in
设备直径	90 mm	3.54 in
手柄直径	56 mm	2.2 in
重量	1.18 kg	2.6 lb
电源线长度	3.0 m	9.84 ft
噪声等级	67 dB (A)	
认证	CE; KC; S+	
保护等级	II	
原产地	CH	

技术数据

电压	100 V; 120 V; 230 V	
频率	50/60 Hz	
功率	1500-2300 W	
温度	65-620 °C	149.0-1148.0 °F
无级温度调节	有	
风量 (20°C)	140-250 l/min	4.94-8.82 cfm
无级风量调节	无	
静风压	3200 Pa	0.46 psi
Eco-Mode	无	
显示	有	
e-Drive	有	
户外应用	有	
风嘴接口ø	36.5 mm / 1.45 in	
长度	280.0 mm	11.02 in
宽度	90.0 mm	3.54 in
手柄直径	45 mm	1.77 in
重量	1.18 kg	2.6 lb
电源线长度	3.0 m	9.84 ft
噪声等级	67 dB (A)	
认证	CE; S+	
保护等级	II	
原产地	CH	

订货号

ELECTRON ST, 120V/2400W, 美标插头	145.562
ELECTRON ST, 120V/2400W, CEE 3/32	145.563
ELECTRON ST, 200V/3000W, 日标插头	145.564
ELECTRON ST, 230V/3400W, 澳标插头	145.565
ELECTRON ST, 230V/3400W, 国标插头	145.566
ELECTRON ST, 230V/3400W, 欧标插头	145.567
ELECTRON ST, 230V/3400W, CEE 3/16	145.568
ELECTRON ST, 230V/3400W, 无插头	145.574
ELECTRON ST, 230V/2300W, 欧标插头	149.673
ELECTRON ST, 220V/3400W, 韩标插头	154.839

订货号

GHIBLI AW, 230V/2300W, 欧标插头	148.061
GHIBLI AW, 120V/1800W, 美标插头	148.078
GHIBLI AW, 100V/1500W, 日标插头	148.079
GHIBLI AW, 230V/2300W, 英标插头	150.168
GHIBLI AW, 230V/2300W, 瑞标插头	150.169
GHIBLI AW, 120V/1800W, CEE 3/16	150.170



配置产品



配置产品

SOLANO AT

电缆收缩



SOLANO AT是一款数字热风枪,你可以通过使用iOS、Android和Windows的myLeister应用程序,对任何风嘴的出风口温度进行真正的温度编程校准。由于采用了节能模式可显著节省电力消耗。

技术数据

电压	100 V; 120 V; 220 V; 230 V	
频率	50/60 Hz; 60 Hz	
功率	1500-2300 W	
温度	50-650 °C	122.0-1202.0 °F
无级温度调节	有	
风量 (20°C)	210-350 l/min	7.41-12.36 cfm
无级风量调节	有	
静风压	2300 Pa	0.33 psi
Eco-Mode	有	
显示	有	
e-Drive	无	
户外应用	无	
风嘴接口∅	36.5 mm / 1.45 in	
长度	270.0 mm	10.62 in
宽度	75.0 mm	2.95 in
手柄直径	45 mm	1.77 in
重量	0.75 kg	1.65 lb
电源线长度	3.0 m	9.84 ft
噪声等级	< 65 dB(A)	
认证	CE; KC; S+; UL	
保护等级	II	
原产地	CH	

订货号

SOLANO AT, 230V/2300W, 欧标插头	162.263
SOLANO AT, 230V/2300W, 瑞标插头	162.265
SOLANO AT, 230V/2300W, 英标插头	162.267
SOLANO AT, 230V/2300W, 澳标插头	162.269
SOLANO AT, 220V/2100W, 韩标插头	162.271
SOLANO AT, 120V/1800W, 美标插头	162.273
SOLANO AT, 100V/1500W, 日标插头	162.275
SOLANO AT, 230V/2300W, 国标插头	162.277



配置产品



GHIBLI



GHIBLI是一款适用于众多工业应用的通用热风枪。例如，电子工业的电缆收缩和骨科的塑料加工。

HOT JET S



HOT JET S是一款特别小巧方便的热风枪。HOT JET S配备了符合人体工程学的手柄和无级调节的温度，是长时间焊接工作的理想选择。

技术数据

电压	100 V; 120 V; 230 V	
频率	50/60 Hz	
功率	1500-2000 W	
温度	20-600 °C	68.0-1112.0 °F
无级温度调节	有	
风量 (20°C)	300-350 l/min	10.59-12.36 cfm
无级风量调节	无	
静风压	1500-2100 Pa	0.21-0.3 psi
Eco-Mode	无	
显示	无	
e-Drive	无	
户外应用	有	
风嘴接口ø	36.5 mm / 1.45 in	
长度	195.0 mm	7.67 in
宽度	85.0 mm	3.34 in
手柄直径	57 mm	2.24 in
重量	1.2 kg	2.64 lb
电源线长度	3.0 m	9.84 ft
噪声等级	70 dB (A)	
认证	CE; UL	
保护等级	II	
原产地	CH	

订货号

GHIBLI, 230V/2000W, 欧标插头	101.881
GHIBLI, 230V/2000W, 瑞标插头	101.882
GHIBLI, 230V/2000W, 澳标插头	101.883
GHIBLI, 120V/1500W, CEE 3/16	101.889
GHIBLI, 120V/1500W, 美标插头	101.891
GHIBLI, 100V/1500W, 日标插头	101.892



配置产品

技术数据

电压	100 V; 120 V; 220 V; 230 V	
频率	50/60 Hz; 60 Hz	
功率	460 W	
温度	20-600 °C	68.0-1112.0 °F
无级温度调节	有	
风量 (20°C)	20-80 l/min	0.7-2.82 cfm
无级风量调节	有	
静风压	1600 Pa	0.23 psi
Eco-Mode	无	
显示	无	
e-Drive	无	
户外应用	有	
风嘴接口ø	21.3 mm / 0.85 in	
长度	235.0 mm	9.25 in
设备直径	70 mm	2.75 in
手柄直径	40 mm	1.57 in
重量	0.36 kg	0.79 lb
电源线长度	3.0 m	9.84 ft
噪声等级	56 dB (A)	
认证	CE; KC; S+; UL	
保护等级	II	
原产地	CH	

订货号

HOT-JET S, 230V/460W, 欧标插头	100.648
HOT-JET S, 230V/460W, 瑞标插头	100.688
HOT-JET S, 230V/460W, 澳标插头	100.854
HOT-JET S, 120V/460W, 美标插头	100.859
HOT-JET S, 120V/460W, 不含插头	100.862
HOT-JET S, 100V/460W, 日标插头	100.863
HOT-JET S, 230V/460W, 国标插头	138.414
HOT-JET S, 220V/460W, 韩标插头	140.030



配置产品

HOTWIND PREMIUM



耐用的HOTWIND PREMIUM热风枪适用于各种工业热风应用。此外，还有各种附件，如管状风嘴、搭接焊接风嘴、角度风嘴、不锈钢过滤器等。

HOTWIND SYSTEM



由于采用无刷电机，HOTWIND SYSTEM经久耐用，几乎不需要维护。由于带有报警触点的接口，可以远程控制加热输出和风量。

技术数据

电压	120 V; 220 V; 230 V; 400 V	
频率	50/60 Hz; 60 Hz	
功率	2300-5400 W	
最高出风温度	650-800 °C	1202-1472 °F
风量 (20°C)	200-900 l/min	7.06-31.78 cfm
静风压	800-1000 Pa	0.11-0.14 psi
最高环境温度	60 °C	140 °F
过热保护	有	
显示	无	
风嘴接口ø	62 mm / 2.45 in	
长度	332.0-357.0 mm	13.07-14.05 in
宽度	106.0 mm	4.17 in
高度	179.0 mm	7.04 in
重量	2.2-2.4 kg	4.85-5.29 lb
电源线长度	3.0 m	9.84 ft
噪声等级	< 70 dB(A)	
认证	CE; EAC; KC; S+; UKCA; cURus	
保护等级	II	
原产地	CH	

订货号

HOTWIND PREMIUM, 120V/2300W, 无插头	140.095
HOTWIND PREMIUM, 230V/3680W, 无插头	140.098
HOTWIND PREMIUM, 230V/3100W, 欧标插头	142.608
HOTWIND PREMIUM, 230V/3680W, 欧标插头	142.609
HOTWIND PREMIUM, 230V/2300W, 欧标插头	142.612
HOTWIND PREMIUM, 230V/2300W, 无插头	142.643
HOTWIND PREMIUM, 400V/5400W, 无插头	142.644
HOTWIND PREMIUM, 220V/3350W, 韩标插头	143.299



配置产品

技术数据

电压	120 V; 220 V; 230 V; 400 V	
频率	50/60 Hz; 60 Hz	
功率	2300-5400 W	
最高出风温度	650 °C	1202 °F
热风温度控制	闭环	
风量 (20°C)	200-900 l/min	7.06-31.78 cfm
静风压	800-1000 Pa	0.11-0.14 psi
最高环境温度	60 °C	140 °F
过热保护	有	
显示	有	
接口	0-10V; 4-20mA	
风嘴接口ø	62 mm / 2.45 in	
长度	332.0 mm	13.07 in
宽度	106.0 mm	4.17 in
高度	179.0 mm	7.04 in
重量	2.2-2.4 kg	4.85-5.29 lb
电源线长度	3.0 m	9.84 ft
噪声等级	< 70 dB(A)	
认证	CE; EAC; KC; S+; UKCA; cURus	
保护等级	II	
原产地	CH	

订货号

HOTWIND SYSTEM, 230V/2300W, 无插头	140.096
HOTWIND SYSTEM, 120V/2300W, 无插头	142.636
HOTWIND SYSTEM, 230V/3700W, 无插头	142.640
HOTWIND SYSTEM, 400V/5400W, 无插头	142.641
HOTWIND SYSTEM, 230V/3700W, 欧标插头	142.645
HOTWIND SYSTEM, 230V/2300W, 欧标插头	142.646
HOTWIND SYSTEM, 220V/3350W, 60Hz, 韩标插头	143.804



配置产品



FORTE S3



Leister最强大的热风枪FORTE S3可以实现无焰、安全的薄膜收缩和罩式收缩，适用于托盘上的包装货物。

技术数据

电压	230 V; 400 V	
频率	50/60 Hz	
功率	10000 W	
温度	650 °C	1202.0 °F
无级温度调节	无	
风量 (20°C)	1000 l/min	35.31 cfm
无级风量调节	无	
静风压	1200 Pa	0.17 psi
Eco-Mode	无	
显示	无	
e-Drive	无	
户外应用	有	
风嘴接口ø	92 mm / 3.6 in	
长度	390.0 mm	15.35 in
设备直径	132 mm	5.19 in
手柄直径	84 mm	3.3 in
重量	3.4 kg	7.49 lb
电源线长度	10.0 m	32.8 ft
噪声等级	74 dB (A)	
认证	CE; S+	
保护等级	II	
原产地	CH	

订货号

FORTE S3, 3 x 400V/10kW, CEE 5/16	102.027
FORTE S3, 3 x 230V/10kW, CEE 5/32	102.030



配置产品

DIODE S



由于采用了气管接口, 用于连接LEISTER鼓风机, 如MINOR、ROBUST或AIRSTREAM, DIODE S焊接设备使用起来特别简单方便。适合移动安装使用。

DIODE S, 配MINOR风机



带有MINOR鼓风机的DIODE S热风工具是一个实用的组合, 用于焊接各种应用中的塑料。一旦它们相互连接起来, 这些设备就可以使用了。

技术数据

电压	100 V; 120 V; 200 V; 230 V	
频率	50/60 Hz	
功率	1400-2000 W	
温度	20-600 °C	68.0-1112.0 °F
无级温度调节	有	
显示	无	
户外应用	有	
风嘴接口ø	31.5 mm / 1.25 in; M14	
长度	265.0 mm	10.43 in
设备直径	57 mm	2.24 in
手柄直径	40 mm	1.57 in
重量	0.46 kg	1.01 lb
电源线长度	3.0 m	9.84 ft
认证	CB认证; CE; UKCA	
保护等级	II	
原产地	CH	

技术数据

电压	100 V; 120 V; 230 V	
频率	50/60 Hz	
功率	1500-1700 W	
温度	20-600 °C	68.0-1112.0 °F
无级温度调节	有	
无级风量调节	无	
静风压	5000 Pa	0.72 psi
Eco-Mode	无	
显示	无	
e-Drive	无	
户外应用	有	
风嘴接口ø	31.5 mm / 1.25 in; M14	
长度	256.0 mm	10.07 in
设备直径	57 mm	2.24 in
手柄直径	40 mm	1.57 in
电源线长度	3.0 m	9.84 ft
空气软管长度	1.5-3.0 m	4.92-9.84 ft
噪声等级	67 dB (A)	
认证	CB认证; CE; UKCA	
保护等级	II	
原产地	CH	

订货号

DIODE S, 230V/2000W, 欧标插头	101.279
DIODE S, 230V/2000W, 螺纹式风嘴, 欧标插头	101.280
DIODE S, 230V/1600W, 欧标插头	101.281
DIODE S, 230V/1600W, 螺纹式风嘴, 欧标插头	101.282
DIODE S, 230V/1600W, 欧标插头	101.283
DIODE S, 230V/1600W, 澳标插头	101.285
DIODE S, 200V/1400W, 无插头	101.289
DIODE S, 120V/1600W, 美标插头	101.291
DIODE S, 120V/1600W, M14, 美标插头	101.292
DIODE S, 120V/1600W, CEE 3/16	101.293
DIODE S, 120V/1600W, M14, CEE 3/16	101.294
DIODE S, 100V/1400W, 日标插头	101.297
DIODE S, 230V/1600W, 国标插头	135.971



配置产品

订货号

DIODE S/MINOR, 230V/1700W, 3米, 欧标插头	101.440
DIODE S/MINOR, 230V/1700W, 欧标插头	101.441
DIODE S/MINOR, 120V/1700W, 美标插头	101.447
DIODE S/MINOR, 100V/1500W, 日标插头	101.449
DIODE S/MINOR, 230V/1700W, 3米, M14, 欧标插头	108.869
DIODE S/MINOR, 230V/1700W, 1.5米, M14, 欧标插头	108.870
DIODE S/MINOR, 230V/1700W, 国标插头	136.241



配置产品

LABOR S



小巧方便的热风工具LABOR S适用于要求特别高的工作，如焊接、收缩、密闭空间的塑料焊接、艺术品和古董的修复等。

LABOR S, 配MINOR风机



LABOR S热风工具是实用的理想组合，适用于特别狭小区域的焊接或锡焊工作，在难以接触到的地方，配套鼓风机MINOR使用。

技术数据

电压	120 V; 230 V	
频率	50/60 Hz	
功率	600-800 W	
温度	20-600 °C	68.0-1112.0 °F
无级温度调节	有	
显示	无	
户外应用	有	
风嘴接口∅	21.3 mm / 0.85 in	
长度	180.0 mm	7.08 in
设备直径	40 mm	1.57 in
手柄直径	32 mm	1.25 in
重量	0.18 kg	0.39 lb
电源线长度	3.0 m	9.84 ft
认证	CE; UKCA	
保护等级	II	
原产地	CH	

订货号

LABOR S, 230V/800W, 带接线盒, 欧标插头	101.716
LABOR S, 120V/600W, 带接线盒, 美标插头	101.721
LABOR S, 230V/800W, 带接线盒, 硅胶管, 欧标插头	101.727
LABOR S, 230V/800W, 扁平电缆, 无插头	101.735
LABOR S, 120V/600W, 扁平电缆, 无插头	101.736
LABOR S, 230V/800W, 扁平电缆, 无插头	112.048
LABOR S, 230V/800W, 英标插头	112.233



配置产品

技术数据

电压	120 V; 230 V	
频率	50/60 Hz	
功率	700-900 W	
温度	20-600 °C	68.0-1112.0 °F
无级温度调节	有	
无级风量调节	无	
静风压	5000 Pa	0.72 psi
Eco-Mode	无	
显示	无	
e-Drive	无	
户外应用	有	
风嘴接口∅	21.3 mm / 0.85 in	
长度	180.0 mm	7.08 in
设备直径	40 mm	1.57 in
手柄直径	32 mm	1.25 in
电源线长度	3.0 m	9.84 ft
空气软管长度	1.5-3.0 m	4.92-9.84 ft
噪声等级	67 dB (A)	
认证	CE; UKCA	
保护等级	II	
原产地	CH	

订货号

LABOR S/MINOR, 230V/900W, 3米风管, 欧标插头	101.748
LABOR S/MINOR, 230V/900W, 3米风管, 欧标插头	101.749
LABOR S/MINOR, 230V/900W, 欧标插头	101.754
LABOR S/MINOR, 120V/700W, 欧标插头	101.755



配置产品

PENWELD A



PENWELD A外气焊机适用于仪器和罐体结构中的精确塑料焊接。集成在手柄上的工作灯，即使在黑暗的地方也能保持焊接区域的控制。

PENWELD S



便捷、坚固的PENWELD S外置空气焊机故意设计得很简单，以实现直观的操作并能承受重载。不同的设备变体涵盖了个人需求。

技术数据

电压	120 V; 230 V	
频率	50/60 Hz	
功率	1000-1550 W	
温度	60-600 °C	140.0-1112.0 °F
无级温度调节	有	
显示	有	
户外应用	有	
风嘴接口∅	31.5 mm / 1.25 in; M14	
长度	254.0-282.0 mm	10.0-11.1 in
设备直径	54 mm	2.12 in
手柄直径	37 mm	1.45 in
重量	0.43-0.48 kg	0.94-1.05 lb
电源线长度	0.5 m	1.64 ft
认证	CB认证; CE; UKCA	
保护等级	II	
原产地	CH	

技术数据

电压	120 V; 230 V	
频率	50/60 Hz	
功率	1000-1550 W	
温度	60-600 °C	140.0-1112.0 °F
无级温度调节	有	
显示	无	
户外应用	有	
风嘴接口∅	31.5 mm / 1.25 in; M14	
长度	254.0-275.0 mm	10.0-10.82 in
设备直径	54 mm	2.12 in
手柄直径	37 mm	1.45 in
重量	0.41-0.46 kg	0.9-1.01 lb
电源线长度	0.5 m	1.64 ft
认证	CE; UKCA	
保护等级	II	
原产地	CH	

订货号

PENWELD 305-A, 230V/1000W, 3m, M14, 欧标插头	173.367
PENWELD 305-A, 120V/1000W, 3m, M14, 美国插头	173.368
PENWELD 305-A, 230V/1000W, 3m, M14, 瑞标插头	173.369
PENWELD 305-A, 230V/1000W, 8m, M14, 欧标插头	173.370
PENWELD 305-A, 230V/1000W, 8m, M14, 瑞标插头	173.371
PENWELD 500-A, 230V/1550W, 3m, 欧标插头	173.376
PENWELD 500-A, 120V/1550W, 3m, 美国插头	173.377
PENWELD 505-A, 230V/1550W, 8m, M14, 欧盟插头	175.598
PENWELD 500-A, 230V/1550W, 3m, 国标插头	177.344
PENWELD 505-A, 230V/1550W, 8m, M14, 国标插头	177.346

订货号

PENWELD 305-S, 230V/1000W, 3m, M14, 欧标插头	173.372
PENWELD 305-S, 230V/1000W, 3m, M14, 瑞标插头	173.373
PENWELD 305-S, 120V/1000W, 3m, M14, 美国插头	173.374
PENWELD 305-S, 230V/1000W, 8m, M14, 欧标插头	173.375
PENWELD 500-S, 230V/1550W, 3m, 欧标插头	173.378
PENWELD 500-S, 120V/1550W, 3m, 美国插头	173.379
PENWELD 500-S, 230V/1550W, 3m, 国标插头	177.345



配置产品



配置产品



挤出式焊枪

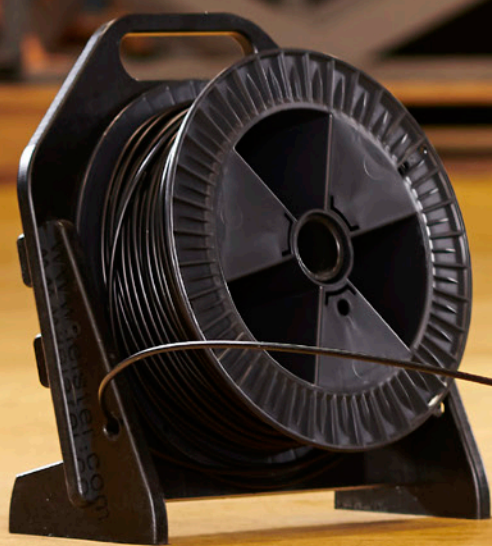



WELDPLAST S1



WELDPLAST S1 挤出焊枪功能性高。预热空气和塑料温度分别调节，保证了焊接过程的稳定和高质量的焊接效果。

WELDPLAST S2



WELDPLAST S2挤出焊枪可加工HDPE和PP等材料，挤出量高。由于其设计，这台挤出焊枪特别灵活，便于进行多功能、安全的塑料焊接。

技术数据

电压	100 V; 120 V; 220 V; 230 V	
频率	50/60 Hz; 60 Hz	
功率	1500-1800 W	
焊条	ø 3-4 mm / 0.12-0.16 in	
挤出量 ø 3 mm	0.2-0.5 kg/h	0.44-1.1 lb/h
挤出量 ø 4 mm	0.3-0.8 kg/h	0.66-1.76 lb/h
焊接材料	ABS; ECTFE; FPO; HDPE; LDPE; LLDPE; PA; PC; PP; PVC-C; PVC-U; PVDF; TPO	
气流路径	外界	
螺杆加热方式	线圈加热器	
热风温度控制	闭环	
焊接质量监控 (LQS)	无	
显示	有	
无刷鼓风机电机	有	
无刷驱动电机	无	
LED工作灯	有	
长度	435.0 mm	17.12 in
宽度	91.0 mm	3.58 in
高度	264.0 mm	10.39 in
重量	4.7 kg	10.36 lb
电源线长度	3.0-5.0 m	9.84-16.4 ft
噪声等级	76 dB (A)	
认证	CB认证; CE; KC; UKCA	
保护等级	I	
原产地	CH	

订货号

WELDPLAST S1, 100V/1500W, 无插头	148.394
WELDPLAST S1, 120V/1800W, 无插头	148.395
WELDPLAST S1, 230V/1600W, 欧标插头	148.396
WELDPLAST S1, 230V/1600W, 美标插头	156.140
WELDPLAST S1, 220V/1500W, 韩标插头	169.928
WELDPLAST S1, 230V/1600W, CEE 3/16	177.272



配置产品

技术数据

电压	200 V; 230 V	
频率	50/60 Hz	
功率	2400-3000 W	
焊条	ø 3-4 mm / 0.12-0.16 in	
挤出量 ø 3 mm	0.6-1.3 kg/h	1.32-2.86 lb/h
挤出量 ø 4 mm	1.0-2.0 kg/h	2.2-4.4 lb/h
焊接材料	HDPE; LDPE; LLDPE; PP	
气流路径	内部	
螺杆加热方式	线圈加热器	
热风温度控制	闭环	
焊接质量监控 (LQS)	无	
显示	有	
无刷鼓风机电机	有	
无刷驱动电机	无	
LED工作灯	无	
长度	450.0 mm	17.71 in
宽度	98.0 mm	3.85 in
高度	260.0 mm	10.23 in
重量	5.8 kg	12.78 lb
电源线长度	5.0 m	16.4 ft
噪声等级	78 dB (A)	
认证	CE; KC; UKCA	
保护等级	I	
原产地	CH	

订货号

WELDPLAST S2, 230V/3000W, 欧标插头	127.215
WELDPLAST S2, 230V/3000W, 国标插头	140.707
WELDPLAST S2, 200V/2400W, 不含插头	146.341
WELDPLAST S2, 230V/3000W, CEE 3/16	156.131
WELDPLAST S2, 230V/3000W, 欧标插头	176.839



配置产品

WELDPLAST S2 PVC



WELDPLAST S2 PVC挤出焊枪经久耐用，其电子元件完全密封。因此，它是安全焊接PVC和PVDF等硬质塑料的理想选择。

WELDPLAST S2 TPO



WELDPLAST S2 TPO挤出焊枪是专门为焊接烯基热塑性弹性体而设计的。由于其体积小，非常适合隧道施工和地工工程中的悬空焊接。

技术数据

电压	200 V; 220 V; 230 V	
频率	50/60 Hz; 60 Hz	
功率	2400-3000 W	
焊条	ø 3-4 mm / 0.12-0.16 in	
挤出量 ø 3 mm	0.6-1.3 kg/h	1.32-2.86 lb/h
挤出量 ø 4 mm	1.0-2.0 kg/h	2.2-4.4 lb/h
焊接材料	HDPE; LDPE; LLDPE; PP; PVC-U	
气流路径	外界	
螺杆加热方式	线圈加热器	
热风温度控制	闭环	
焊接质量监控 (LQS)	无	
显示	有	
无刷鼓风机电机	有	
无刷驱动电机	无	
LED工作灯	无	
长度	450.0 mm	17.71 in
宽度	98.0 mm	3.85 in
高度	260.0 mm	10.23 in
重量	5.8 kg	12.78 lb
电源线长度	3.0-5.0 m	9.84-16.4 ft
噪声等级	78 dB (A)	
认证	CE; KC; UKCA	
保护等级	I	
原产地	CH	

订货号

WELDPLAST S2 PVC, 230V/3000W, 欧标插头	135.724
WELDPLAST S2 PVC, 230V/3000W, 国标插头	140.708
WELDPLAST S2 PVC, 200V/2400W, 不含插头	146.342
WELDPLAST S2 PVC, 230V/3000W, CEE 3/16	156.804
WELDPLAST S2 PVC, 230V/3000W, 韩标插头	169.929



配置产品

技术数据

电压	230 V	
频率	50/60 Hz	
功率	3000 W	
焊条	ø 3-4 mm / 0.12-0.16 in	
挤出量 ø 3 mm	0.6-1.3 kg/h	1.32-2.86 lb/h
挤出量 ø 4 mm	1.0-2.0 kg/h	2.2-4.4 lb/h
焊接材料	FPO; HDPE; LDPE; LLDPE; PP; TPO	
气流路径	内部	
螺杆加热方式	线圈加热器	
热风温度控制	闭环	
焊接质量监控 (LQS)	无	
显示	有	
无刷鼓风机电机	有	
无刷驱动电机	无	
LED工作灯	无	
长度	450.0 mm	17.71 in
宽度	98.0 mm	3.85 in
高度	260.0 mm	10.23 in
重量	5.8 kg	12.78 lb
电源线长度	5.0 m	16.4 ft
噪声等级	78 dB (A)	
认证	CE; UKCA	
保护等级	I	
原产地	CH	

订货号

WELDPLAST S2 TPO, 230V/3000W, 欧标插头	136.602
------------------------------------	---------



配置产品

WELDPLAST S4



强大的WELDPLAST S4挤出焊枪有两种配置：加装侧向热风嘴用于设备和容器建设，以及顶部安装预热喷嘴用于土工工程。

WELDPLAST 600



强大的WELDPLAST 600手动挤出焊枪是Leister最强大的挤出焊枪。由于其时的高输出率，它是焊接大型罐体和容器的一个令人信服的选择。

技术数据

电压	230 V	
频率	50/60 Hz	
功率	3680 W	
焊条	ø 3–4 mm / 0.12–0.16 in; ø 4–5 mm / 0.16–0.2 in	
最大材料产量	3.8 kg/h	8.37 lb/h
焊接材料	HDPE; LDPE; LLDPE; PP	
气流路径	外界	
螺杆加热方式	线圈加热器	
热风温度控制	闭环	
焊接质量监控 (LQS)	无	
显示	有	
无刷鼓风机电机	有	
无刷驱动电机	无	
LED工作灯	无	
长度	560.0 mm	22.04 in
宽度	110.0 mm	4.33 in
高度	300.0 mm	11.81 in
重量	8.7 kg	19.18 lb
电源线长度	5.0 m	16.4 ft
噪声等级	85 dB (A)	
认证	CB认证; CE; UKCA	
保护等级	I	
原产地	CH	

订货号

WELDPLAST S4, 230V/3680W, 塑料焊接配置, ø3/4mm, 欧标插头	116.948
WELDPLAST S4, 230V/3680W, 土工焊接配置, ø4/5mm, 欧标插头	146.812
WELDPLAST S4, 230V/3680W, 塑料焊接配置, ø4/5mm, 欧标插头	146.813
WELDPLAST S4, 230V/3680W, 土工焊接配置, ø4/5mm, CEE 3/16	156.451



配置产品

技术数据

电压	230 V	
频率	50/60 Hz	
功率	3680 W	
焊条	ø 4–5 mm / 0.16–0.2 in	
挤出货量 ø 4 mm	2.6–4.0 kg/h	5.73–8.81 lb/h
挤出货量 ø 5 mm	3.6–6.0 kg/h	7.93–13.22 lb/h
焊接材料	HDPE; PP	
气流路径	外界	
螺杆加热方式	线圈加热器	
热风温度控制	闭环	
焊接质量监控 (LQS)	有	
显示	有	
无刷鼓风机电机	有	
无刷驱动电机	有	
LED工作灯	有	
长度	809.0 mm	31.85 in
宽度	140.0 mm	5.51 in
高度	273.0 mm	10.74 in
重量	12.2 kg	26.89 lb
电源线长度	5.0 m	16.4 ft
噪声等级	< 70 dB(A)	
认证	CE; UKCA	
保护等级	I	
原产地	CH	

订货号

WELDPLAST 600, 230V/3680W, CEE 3/16	170.461
-------------------------------------	---------



配置产品

WELDPLAST 605

垃圾填埋场和矿用膜焊接



强大的手动挤出焊枪WELDPLAST 605具有LQS适用于焊接PE制成的土工膜，甚至在大型地工工程项目中。

技术数据

电压	230 V	
频率	50/60 Hz	
功率	3680 W	
焊条	ø 4–5 mm / 0.16–0.2 in	
挤出量 ø 4 mm	3.9–4.8 kg/h	8.59–10.58 lb/h
挤出量 ø 5 mm	4.9–6.0 kg/h	10.8–13.22 lb/h
焊接材料	HDPE; LDPE; LLDPE	
气流路径	外界	
螺杆加热方式	线圈加热器	
热风温度控制	闭环	
焊接质量监控 (LQS)	有	
显示	有	
无刷鼓风机电机	有	
无刷驱动电机	有	
LED工作灯	有	
长度	809.0 mm	31.85 in
宽度	140.0 mm	5.51 in
高度	273.0 mm	10.74 in
重量	12.2 kg	26.89 lb
电源线长度	5.0 m	16.4 ft
噪声等级	< 70 dB(A)	
认证	CE; UKCA	
保护等级	I	
原产地	CH	

订货号

WELDPLAST 605, 230V/3680W, CEE 3/16	170.460
WELDPLAST 605, 230V/3680W, 不含焊靴, CEE 3/16	174.422



配置产品



WELDPLAST 200-i

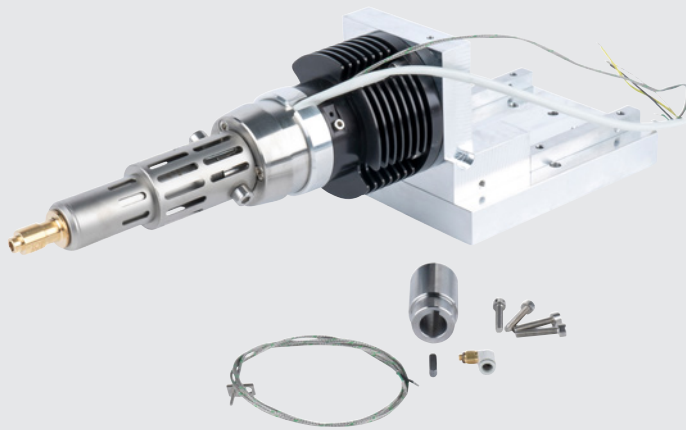

WELDPLAST 200-i挤出机模块是为自动挤出焊接和3D打印而设计的。它可以安装在机器人上，集成在设备上，适合连续使用。

WELDPLAST 610-i

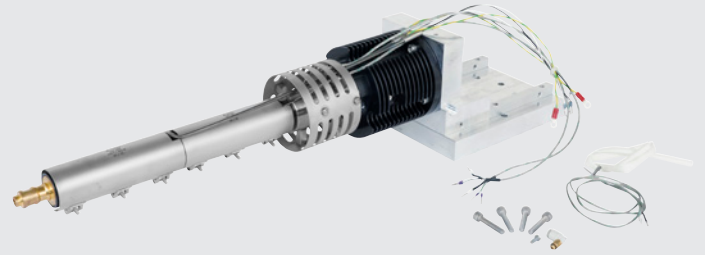

WELDPLAST 610-i挤出机模块适用于大规模挤出焊接和3D打印。该模块的设计是为了简单和完全自动化的使用（甚至在连续操作中）。

技术数据

电压	230 V	
频率	50/60 Hz	
功率	600 W	
焊条	ø 3-4 mm / 0.12-0.16 in	
挤出量 ø 3 mm	0.1-1.4 kg/h	0.22-3.08 lb/h
挤出量 ø 4 mm	0.1-2.0 kg/h	0.22-4.4 lb/h
焊接材料	ABS; HDPE; LDPE; LLDPE; PC; PS; PU; PVC-C; PVC-U	
气流路径	外界	
螺杆加热方式	线圈加热器	
焊接质量监控 (LQS)	无	
长度	660.0 mm	25.98 in
宽度	191.0 mm	7.51 in
高度	220.0 mm	8.66 in
重量	15.0 kg	33.06 lb
保护等级	I	
原产地	CH	

技术数据

电压	230 V	
频率	50/60 Hz	
功率	1600 W	
焊条	ø 4-5 mm / 0.16-0.2 in	
挤出量 ø 4 mm	0.1-4.0 kg/h	0.22-8.81 lb/h
挤出量 ø 5 mm	0.1-8.4 kg/h	0.22-18.51 lb/h
焊接材料	HDPE; LDPE; LLDPE; PP	
气流路径	外界	
螺杆加热方式	线圈加热器	
焊接质量监控 (LQS)	无	
长度	876.0 mm	34.48 in
宽度	191.0 mm	7.51 in
高度	210.0 mm	8.26 in
重量	22.0 kg	48.5 lb
保护等级	I	
原产地	CH	

订货号

WELDPLAST 200-i, 230V

163.322

订货号

WELDPLAST 610-i, 230V

172.580



配置产品



配置产品



FUSION 1



FUSION 1挤出焊枪特别容易操作。双面焊条进气和旋转焊靴保证了最大的焊接灵活性。它适用于塑料修补，以及管道和容器施工。

FUSION 2



FUSION 2挤出机是一款稳定、优化的挤出焊机，使挤出焊接特别容易。适用于PE和PP焊接。

技术数据

电压	120 V; 220 V; 230 V	
频率	50/60 Hz; 60 Hz	
功率	1100-1450 W	
焊条	ø 3-4 mm / 0.12-0.16 in	
挤出量 ø 3 mm	0.2-0.5 kg/h	0.44-1.1 lb/h
挤出量 ø 4 mm	0.3-0.8 kg/h	0.66-1.76 lb/h
焊接材料	HDPE; LDPE; LLDPE; PE; PP; TPO	
气流路径	内部	
螺杆加热方式	空气加热	
热风温度控制	闭环	
焊接质量监控 (LQS)	无	
显示	有	
无刷鼓风机电机	无	
无刷驱动电机	无	
LED工作灯	有	
长度	435.0 mm	17.12 in
宽度	92.0 mm	3.62 in
高度	133.0 mm	5.23 in
重量	3.4 kg	7.49 lb
电源线长度	3.0 m	9.84 ft
噪声等级	< 70 dB(A)	
认证	CE; KC; UKCA	
保护等级	II	
原产地	CH	

订货号

FUSION 1, 120V/1450W, 美标插头	162.799
FUSION 1, 230V/1200W, 欧标插头	162.800
FUSION 1, 230V/1200W, 欧标插头	163.163
FUSION 1, 230V/1200W, 澳标插头	163.164
FUSION 1, 230V/1200W, CEE 3/16	163.165
FUSION 1, 220V/1100W, 韩标插头	166.367



配置产品

技术数据

电压	120 V; 220 V; 230 V	
频率	50/60 Hz; 60 Hz	
功率	2600-2800 W	
焊条	ø 4 mm / 0.16 in	
挤出量 ø 4 mm	1.3-1.8 kg/h	2.86-3.96 lb/h
焊接材料	HDPE; LDPE; LLDPE; PP	
气流路径	内部	
螺杆加热方式	空气加热	
热风温度控制	开环	
焊接质量监控 (LQS)	无	
显示	无	
无刷鼓风机电机	无	
无刷驱动电机	无	
LED工作灯	无	
长度	450.0 mm	17.71 in
宽度	98.0 mm	3.85 in
高度	225.0 mm	8.85 in
重量	5.9 kg	13.0 lb
电源线长度	3.0-5.0 m	9.84-16.4 ft
噪声等级	86 dB (A)	
认证	CB认证; CE; KC; UKCA	
保护等级	II	
原产地	CH	

订货号

FUSION 2, 230V/2800W, 欧标插头	119.200
FUSION 2, 230V/2800W, CEE 3/16	139.197
FUSION 2, 120V/2800W, CEE 3/16	150.102
FUSION 2, 220V/2600W, 韩标插头	166.366
FUSION 2, 230V/2800W, 欧标插头	176.837



配置产品

FUSION 3C



FUSION 3C挤出焊枪结构紧凑，坚固耐用。由于这些设计元素和它的高性能，它可以轻松地焊接PE和PP材质的罐子和容器。

FUSION 3



FUSION 3挤出焊枪以其纤细的设计脱颖而出，焊接PE和PP时实现了高挤出量，符合人体工程学。非常适用于地工工程。

技术数据

电压	220 V; 230 V	
频率	50/60 Hz; 60 Hz	
功率	3000-3200 W	
焊条	ø 3-4 mm / 0.12-0.16 in; ø 4-5 mm / 0.16-0.2 in	
最大材料产量	3.6 kg/h	7.93 lb/h
焊接材料	HDPE; LDPE; LLDPE; PP	
气流路径	内部	
螺杆加热方式	空气加热	
热风温度控制	开环	
焊接质量监控 (LQS)	无	
显示	无	
无刷鼓风机电机	无	
无刷驱动电机	无	
LED工作灯	无	
长度	588.0 mm	23.14 in
宽度	98.0 mm	3.85 in
高度	225.0 mm	8.85 in
重量	6.9 kg	15.21 lb
电源线长度	3.0-5.0 m	9.84-16.4 ft
噪声等级	86 dB (A)	
认证	CB认证; CE; KC; UKCA	
保护等级	II	
原产地	CH	

订货号

FUSION 3C, 230V/3200W, ø3/4mm, 欧标插头	123.866
FUSION 3C, 230V/3200W, ø3/4mm, CEE 3/16	140.028
FUSION 3C, 230V/3200W, ø4/5mm, CEE 3/16	143.837
FUSION 3C, 230V/3200W, ø4/5 mm, 欧标插头	144.826
FUSION 3C, 220V/3000W, ø3/4 mm, 韩标插头	166.365
FUSION 3C, 230V/3200W, ø3/4mm, 不含焊靴, CEE 3/16	173.794
FUSION 3C, 230V/3200W, ø3/4mm, 欧标插头	176.838



配置产品

技术数据

电压	230 V	
频率	50/60 Hz	
功率	3500 W	
焊条	ø 3-4 mm / 0.12-0.16 in; ø 4-5 mm / 0.16-0.2 in	
最大材料产量	3.6 kg/h	7.93 lb/h
焊接材料	HDPE; LDPE; LLDPE; PP	
气流路径	内部	
螺杆加热方式	空气加热	
热风温度控制	开环	
焊接质量监控 (LQS)	无	
显示	无	
无刷鼓风机电机	无	
无刷驱动电机	无	
LED工作灯	无	
长度	670.0 mm	26.37 in
宽度	90.0 mm	3.54 in
高度	180.0 mm	7.08 in
重量	7.2 kg	15.87 lb
电源线长度	5.0 m	16.4 ft
噪声等级	86 dB (A)	
认证	CB认证; CE; UKCA	
保护等级	II	
原产地	CH	

订货号

FUSION 3, 230V/3500W, ø3/4mm, 欧标插头	118.300
FUSION 3, 230V/3500W, ø3/4mm, CEE 3/16	140.020
FUSION 3, 230V/3500W, ø4/5mm, CEE 3/16	143.835
FUSION 3, 230V/3500W, ø4/5mm, 欧标插头	144.615



配置产品

焊接机





UNIPLAN 500



人性化的自动焊接机UNIPLAN 500比UNIPLAN 300具有更强的焊接能力和优势。它非常适合焊接卡车篷布、帐篷和广告牌上的贴带接缝、收边和穿绳。

UNIPLAN 300



UNIPLAN 300自动焊接机是卡车篷布、广告牌和帐篷搭接、收边和管道焊接的理想设备。

技术数据

电压	120 V; 230 V	
频率	50/60 Hz	
功率	1800-3450 W	
速度	1.0-16.0 m/min	3.28-52.49 ft/min
温度	100-620 °C	212.0-1148.0 °F
风量可调	有	
风嘴/焊缝宽度	20-40 mm	0.78-1.57 in
焊接质量监控 (LQS)	无	
无刷鼓风机电机	有	
无刷驱动电机	有	
长度	500.0 mm	19.68 in
宽度	310.0 mm	12.2 in
高度	300.0 mm	11.81 in
重量	16.0 kg	35.27 lb
电源线长度	3.0 m	9.84 ft
认证	CB认证; CE; UKCA	
保护等级	I	
原产地	CH	

技术数据

电压	120 V; 230 V	
频率	50/60 Hz	
功率	1800-3450 W	
速度	1.0-16.0 m/min	3.28-52.49 ft/min
温度	100-620 °C	212.0-1148.0 °F
风量可调	有	
风嘴/焊缝宽度	20-40 mm	0.78-1.57 in
焊接质量监控 (LQS)	无	
无刷鼓风机电机	无	
无刷驱动电机	有	
长度	500.0 mm	19.68 in
宽度	310.0 mm	12.2 in
高度	300.0 mm	11.81 in
重量	15.0 kg	33.06 lb
电源线长度	3.0 m	9.84 ft
认证	CB认证; CE; UKCA	
保护等级	I	
原产地	CH	

订货号

UNIPLAN 500, 230V/3450W, 40mm, 欧标插头	164.548
UNIPLAN 500, 230V/3450W, 30mm, 欧标插头	164.549
UNIPLAN 500, 230V/3450W, 20mm, 欧标插头	164.550
UNIPLAN 500, 230V/3450W, 40mm, CEE 3/16	164.554
UNIPLAN 500, 230V/3450W, 30mm, CEE 3/16	164.555
UNIPLAN 500, 230V/3450W, 20mm, CEE 3/16	164.556
UNIPLAN 500, 120V/1800W, 40mm, 美标插头	164.560
UNIPLAN 500, 120V/1800W, 30mm, 美标插头	164.561
UNIPLAN 500, 120V/1800W, 20mm, 美标插头	164.562

订货号

UNIPLAN 300, 230V/3450W, 40mm, 欧标插头	164.545
UNIPLAN 300, 230V/3450W, 30mm, 欧标插头	164.546
UNIPLAN 300, 230V/3450W, 20mm, 欧标插头	164.547
UNIPLAN 300, 230V/3450W, 40mm, CEE 3/16	164.551
UNIPLAN 300, 230V/3450W, 30mm, CEE 3/16	164.552
UNIPLAN 300, 230V/3450W, 20mm, CEE 3/16	164.553
UNIPLAN 300, 120V/1800W, 40mm, 美标插头	164.557
UNIPLAN 300, 120V/1800W, 30mm, 美标插头	164.558
UNIPLAN 300, 120V/1800W, 20mm, 美标插头	164.559



配置产品



配置产品



VARIANT T1



VARIANT T1 高速焊接机专为PVC、PP或PE篷布的搭接、折边和穿绳焊接而设计。

VARIANT T1贴带



VARIANT T1贴带焊接机非常适合在卡车篷布侧帘或者横幅上焊接加固材料和防破坏胶带。

技术数据

电压	200 V; 230 V; 400 V	
频率	50/60 Hz	
功率	3680-5700 W	
速度	1.5-18.0 m/min	4.92-59.05 ft/min
温度	100-620 °C	212.0-1148.0 °F
风量可调	有	
风嘴/焊缝宽度	20-40 mm	0.78-1.57 in
焊接质量监控 (LQS)	无	
无刷鼓风机电机	有	
无刷驱动电机	无	
长度	700.0 mm	27.55 in
宽度	400.0 mm	15.74 in
高度	230.0 mm	9.05 in
重量	22.0 kg	48.5 lb
电源线长度	1.2 m	3.93 ft
认证	CE; UKCA	
保护等级	I	
原产地	CH	

技术数据

电压	230 V; 400 V	
频率	50/60 Hz	
功率	3680-5700 W	
速度	1.5-18.0 m/min	4.92-59.05 ft/min
温度	100-620 °C	212.0-1148.0 °F
风量可调	有	
风嘴/焊缝宽度	25-50 mm	0.98-1.96 in
焊接质量监控 (LQS)	无	
无刷鼓风机电机	有	
无刷驱动电机	无	
长度	700.0 mm	27.55 in
宽度	400.0 mm	15.74 in
高度	230.0 mm	9.05 in
重量	28.0 kg	61.72 lb
电源线长度	1.2 m	3.93 ft
认证	CE; UKCA	
保护等级	I	
原产地	CH	

订货号

VARIANT T1, 230V/3680W, 40mm, 欧标插头	141.891
VARIANT T1, 230V/3680W, 20mm, 欧标插头	141.892
VARIANT T1, 400V/5700W, 40mm, CEE 5/16	141.893
VARIANT T1, 400V/5700W, 20mm, CEE 5/16	141.894
VARIANT T1, 200V/4200W, 40mm, 无插头	147.739
VARIANT T1, 200V/4200W, 20mm, 不含插头	147.748
VARIANT T1, 230V/3680W, 40mm, CEE 3/16	156.145

订货号

VARIANT T1防盗贴带焊接机, 230V/3680W, 25mm, 欧标插头	148.963
VARIANT T1贴带焊接机, 230V/3680W, 50mm, 欧标插头	148.964
VARIANT T1防盗贴带焊接机, 400V/5700W, 25mm, CEE 5/16	148.965
VARIANT T1贴带焊接机, 400V/5700W, 50mm, CEE 5/16	148.966



配置产品



配置产品

TAPEMAT



TAPEMAT贴带自动焊接机能将PVC贴带快速安全地焊接在卡车篷布和工业织物上。

TAPEMAT SPRIEGEL



TAPEMAT SPRIEGEL焊接机确保快速、经济地焊接卡车篷布和工业织物上的加固带。

技术数据

电压	400 V	
频率	50/60 Hz	
功率	10000 W	
速度	4.0–20.0 m/min	13.12–65.62 ft/min
温度	100–650 °C	212.0–1202.0 °F
风量可调	无	
风嘴/焊缝宽度	50 mm	1.96 in
焊接质量监控 (LQS)	无	
无刷鼓风机电机	有	
无刷驱动电机	无	
长度	555.0 mm	21.85 in
宽度	435.0 mm	17.12 in
高度	370.0 mm	14.56 in
重量	35.0 kg	77.16 lb
电源线长度	1.1 m	3.6 ft
认证	CB认证; CE; S+; UKCA	
保护等级	I	
原产地	CH	

订货号

TAPEMAT, 400V/10000W, 50mm, CEE 5/16

129.757

技术数据

电压	400 V	
频率	50/60 Hz	
功率	10000 W	
速度	4.0–20.0 m/min	13.12–65.62 ft/min
温度	100–650 °C	212.0–1202.0 °F
风量可调	无	
风嘴/焊缝宽度	100–125 mm	3.93–4.92 in
焊缝宽度	2 x 20 mm / 2 x 0.78 in	
焊接质量监控 (LQS)	无	
无刷鼓风机电机	有	
无刷驱动电机	无	
长度	555.0 mm	21.85 in
宽度	435.0 mm	17.12 in
高度	370.0 mm	14.56 in
重量	40.0 kg	88.18 lb
电源线长度	1.1 m	3.6 ft
认证	CB认证; CE; S+; UKCA	
保护等级	I	
原产地	CH	

订货号

TAPEMAT SPRIEGEL, 400V/10000W, 125mm(2x20mm), CEE 5/16
TAPEMAT SPRIEGEL, 400V/10000W, 100mm (2x20mm), CEE 5/16

133.597
138.229



配置产品



配置产品

SEAMTEK W-900 AT



使用创新的SEAMTEK W-900 AT焊接机，用户可以以特别有效的方式焊接PVC、PE、PU和PP制成的技术纺织品，同时节省能源消耗。

SEAMTEK W-2000 AT



SEAMTEK W-2000 AT焊接机为用户提供了比SEAMTEK W-900 AT更大的空间。这样就可以高效、安全地焊接由技术纺织品制成的大型产品。

技术数据

电压	230-240 V	
频率	50/60 Hz	
功率	3900 W	
速度	0.5-30.0 m/min	1.64-98.43 ft/min
温度	0-680 °C 32.0-1256.0 °F	
长度	1500.0 mm	59.05 in
宽度	702.0 mm	27.63 in
高度	1500.0 mm	59.05 in
重量	238.0 kg	524.7 lb
电源线长度	2.0 m	6.56 ft
认证	CE; UKCA	
保护等级	I	

技术数据

电压	230-240 V	
频率	50/60 Hz	
功率	3900 W	
速度	0.5-30.0 m/min	1.64-98.43 ft/min
温度	0-680 °C 32.0-1256.0 °F	
长度	2650.0 mm	104.33 in
宽度	702.0 mm	27.63 in
高度	1500.0 mm	59.05 in
重量	403.0 kg	888.46 lb
电源线长度	2.0 m	6.56 ft
认证	CE; UKCA	
保护等级	I	



配置产品



配置产品

SEAMTEK 900 AT



SEAMTEK 900 AT焊接机维护成本低, 即使是没有经验的用户也能成功焊接完美的带状接缝、收边、焊管和贴带焊接。通过触摸屏进行直观的操作。

SEAMTEK 2000 AT



SEAMTEK 2000 AT为用户提供了比SEAMTEK 900 AT更大的工作空间。这样就可以高效、安全地焊接由技术纺织品制成的大型产品。

技术数据

电压	230-240 V	
频率	50/60 Hz	
功率	4500 W	
速度	0.1-30.0 m/min	0.32-98.43 ft/min
温度	120-700 °C	248.0-1292.0 °F
风量可调	有	
长度	1500.0 mm	59.05 in
宽度	702.0 mm	27.63 in
高度	1500.0 mm	59.05 in
重量	238.0 kg	524.7 lb
电源线长度	2.0 m	6.56 ft
认证	CE; UKCA	
保护等级	I	

技术数据

电压	230-240 V	
频率	50/60 Hz	
功率	4500 W	
速度	0.1-30.0 m/min	0.32-98.43 ft/min
温度	120-700 °C	248.0-1292.0 °F
风量可调	有	
长度	2650.0 mm	104.33 in
宽度	702.0 mm	27.63 in
高度	1500.0 mm	59.05 in
重量	403.0 kg	888.46 lb
电源线长度	2.0 m	6.56 ft
认证	CE; UKCA	
保护等级	I	



配置产品



配置产品

HEMTEK ST



高效的HEMTEK ST焊接机可从头到尾焊接折边包绳，是由PVC、PE、PP和其他热塑性塑料制成的中小型横幅和篷布的理想选择。

HEMTEK K-ST



HEMTEK K-ST快速有效地焊接预制卡条穿绳件。使用方便、无级可调的导轨，可以实现不同横幅宽度的安全生产。

技术数据

电压	120 V; 230 V	
频率	50/60 Hz	
功率	1800-3450 W	
速度	0.8-12.0 m/min	2.62-39.37 ft/min
温度	100-650 °C	212.0-1202.0 °F
风量可调	有	
风嘴/焊缝宽度	20-40 mm	0.78-1.57 in
长度	433.0 mm	17.04 in
宽度	350.0 mm	13.77 in
高度	600.0 mm	23.62 in
重量	27.0 kg	59.52 lb
电源线长度	3.0 m	9.84 ft
认证	CB认证; CE; UKCA	
保护等级	I	
原产地	CH	

技术数据

电压	120 V; 230 V	
频率	50/60 Hz	
功率	1800-2350 W	
速度	0.8-12.0 m/min	2.62-39.37 ft/min
温度	100-650 °C	212.0-1202.0 °F
风量可调	无	
风嘴/焊缝宽度	8 mm	0.31 in
长度	433.0 mm	17.04 in
宽度	350.0 mm	13.77 in
高度	600.0 mm	23.62 in
重量	27.0 kg	59.52 lb
电源线长度	3.0 m	9.84 ft
认证	CB认证; CE; UKCA	
保护等级	I	
原产地	CH	

订货号

HEMTEK ST, 230V/3450W, 40mm, 欧标插头	157.860
HEMTEK ST, 230V/3450W, 30mm, 欧标插头	157.861
HEMTEK ST, 230V/2350W, 20mm, 欧标插头	157.862
HEMTEK ST, 230V/3450W, 40mm, CEE 3/16	157.866
HEMTEK ST, 230V/3450W, 30mm, CEE 3/16	157.867
HEMTEK ST, 230V/2350W, 20mm, CEE 3/16	157.868
HEMTEK ST, 120V/1800W, 40mm, 美标插头	157.869
HEMTEK ST, 120V/1800W, 30mm, 美标插头	157.870
HEMTEK ST, 120V/1800W, 20mm, 美标插头	157.871

订货号

HEMTEK K-ST, 230V/2350W, 8mm, 欧标插头	162.499
HEMTEK K-ST, 120V/1800W, 8mm, 美标插头	162.605



配置产品



配置产品



VARIMAT 700



VARIMAT 700 自动焊接机为平屋顶焊接提供了稳定的工艺可靠性和跟踪精度。高接触压力、创新的喷嘴旋转机构、LQS 和电源管理确保了焊接质量。

VARIMAT 500



VARIMAT 500 自动焊接机可确保平屋顶焊接的安全性。高接触压力、创新的风嘴旋入机构和可移动的后轮轴确保了焊接质量。电压可从 230V 转换为 400V

技术数据

电压	230 V; 400 V	
频率	50/60 Hz	
功率	3680-5700 W	
速度	1.0-12.0 m/min	3.28-39.37 ft/min
温度	100-620 °C	212.0-1148.0 °F
风量可调	有	
风嘴/焊缝宽度	40 mm	1.57 in
焊接材料	ECB; EPDM; EVA; FPO; PIB; PO; PVC; PVC-P; TPE; TPO; TPU	
焊接质量监控 (LQS)	有	
无刷鼓风机电机	有	
无刷驱动电机	有	
长度	605.0 mm	23.81 in
宽度	335.0 mm	13.18 in
高度	373.0 mm	14.68 in
重量	37.5 kg	82.67 lb
电源线长度	5.0 m	16.4 ft
认证	CB认证; CE; UKCA	
保护等级	I	
原产地	CH	

订货号

VARIMAT 700, 230V/3680W, 40mm, 无电缆	173.180
VARIMAT 700, 400V/5700W, 40mm, CEE 5/16	173.181
VARIMAT 700, 230V/3680W, 40mm, °F, 无插头	174.614

技术数据

电压	230 V; 400 V	
频率	50/60 Hz	
功率	3680-5700 W	
速度	1.0-12.0 m/min	3.28-39.37 ft/min
温度	100-620 °C	212.0-1148.0 °F
风量可调	有	
风嘴/焊缝宽度	40 mm	1.57 in
焊接材料	ECB; EPDM; EVA; FPO; PIB; PO; PVC; PVC-P; TPE; TPO; TPU	
焊接质量监控 (LQS)	无	
无刷鼓风机电机	有	
无刷驱动电机	有	
长度	605.0 mm	23.81 in
宽度	335.0 mm	13.18 in
高度	373.0 mm	14.68 in
重量	37.5 kg	82.67 lb
电源线长度	5.0 m	16.4 ft
认证	CB认证; CE; UKCA	
保护等级	I	
原产地	CH	

订货号

VARIMAT 500, 230V/3680W, 40mm, 无电缆	173.182
VARIMAT 500, 400V/5700W, 40mm, CEE 5/16	173.183
VARIMAT 500, 230V/3680W, 40mm, °F, 无插头	174.615



配置产品



配置产品

VARIMAT 300



VARIMAT 300 屋面焊接机可简单直观地焊接平屋面。此外，高接触压力、跟踪精度和灵活的传输轴也为焊接质量提供了保障。

技术数据

电压	230 V; 400 V	
频率	50/60 Hz	
功率	3680-5700 W	
速度	1.0-10.0 m/min	3.28-32.81 ft/min
温度	100-620 °C	212.0-1148.0 °F
风量可调	有	
风嘴/焊缝宽度	40 mm	1.57 in
焊接材料	ECB; EPDM; EVA; FPO; PIB; PO; PVC; PVC-P; TPE; TPO; TPU	
焊接质量监控 (LQS)	无	
无刷鼓风机电机	无	
无刷驱动电机	有	
长度	605.0 mm	23.81 in
宽度	335.0 mm	13.18 in
高度	373.0 mm	14.68 in
重量	37.5 kg	82.67 lb
电源线长度	5.0 m	16.4 ft
认证	CB认证; CE; UKCA	
保护等级	I	
原产地	CH	

订货号

VARIMAT 300, 400V/5700W, 40mm, CEE 5/16	173.184
VARIMAT 300, 230V/3680W, 40mm, 欧标插头	173.185
VARIMAT 300, 230V/3680W, 40mm, CEE 3/16	173.186
VARIMAT 300, 230V/3680W, 40mm, °F, 无插头	174.616



配置产品

平屋面焊接



UNIROOF 700



由于采用了LQS、监控焊接助手和莱丹标准风嘴，UNIROOF 700自动屋面焊接机非常适合焊接平屋面，并为屋面行业树立了新的标准。

UNIROOF 300



紧凑的UNIROOF 300自动焊接机非常适合焊接中大型平屋面，由于其操作简单，是入门级的理想设备。

技术数据

电压	100 V; 120 V; 230 V	
频率	50/60 Hz	
功率	1500-3680 W	
速度	1.0-10.0 m/min	3.28-32.81 ft/min
温度	100-620 °C	212.0-1148.0 °F
风量可调	有	
风嘴/焊缝宽度	40-80 mm	1.57-3.14 in
焊接材料	ECB; EPDM; EVA; FPO; PIB; PVC; TPE; TPO; TPU; 沥青	
焊接质量监控 (LQS)	有	
无刷鼓风机电机	有	
无刷驱动电机	有	
长度	475.0 mm	18.7 in
宽度	244.0-360.0 mm	9.6-14.17 in
高度	260.0 mm	10.23 in
重量	17.0-19.9 kg	37.47-43.87 lb
电源线长度	3.0 m	9.84 ft
认证	CB认证; CE; UKCA	
保护等级	I	
原产地	CH	

订货号

UNIROOF 700, 230V/3680W, 40mm, 欧标插头	165.834
UNIROOF 700, 120V/1800W, 40mm, 美标插头	165.835
UNIROOF 700, 230V/3680W, 40mm, 无插头	165.836
UNIROOF 700, 100V/1500W, 40mm, 日标插头	165.837
UNIROOF 700, 230V/3680W, 40mm, CEE 3/16	169.235
UNIROOF 700, 230V/3680W, 40mm, 韩标插头	169.236
UNIROOF 700, 120V/1800W, 40mm, CEE 3/16	169.237
UNIROOF 700, 230V/3680W, 80mm, 欧标插头	170.210
UNIROOF 700, 230V/3680W, 40mm, 欧标插头	176.840



配置产品

技术数据

电压	100 V; 120 V; 230 V	
频率	50/60 Hz	
功率	1500-3450 W	
速度	1.0-10.0 m/min	3.28-32.81 ft/min
温度	100-600 °C	212.0-1112.0 °F
风量可调	有	
风嘴/焊缝宽度	30-40 mm	1.18-1.57 in
焊接材料	ECB; EPDM; EVA; FPO; PIB; PVC; TPE; TPO; TPU; 沥青	
焊接质量监控 (LQS)	无	
无刷鼓风机电机	无	
无刷驱动电机	有	
长度	475.0 mm	18.7 in
宽度	244.0 mm	9.6 in
高度	260.0 mm	10.23 in
重量	17.0 kg	37.47 lb
电源线长度	3.0 m	9.84 ft
认证	CB认证; CE; UKCA	
保护等级	I	
原产地	CH	

订货号

UNIROOF 300, 230V/3450W, 40mm, 欧标插头	168.634
UNIROOF 300, 120V/1800W, 40mm, 美国插头	168.635
UNIROOF 300, 100V/1500W, 40mm, 日标插头	168.636
UNIROOF 300, 230V/3450W, 40mm, CEE 3/16	168.637
UNIROOF 300, 230V/3450W, 30mm, 欧标插头	168.638
UNIROOF 300, 230V/3450W, 40mm, 无插头	168.639
UNIROOF 300, 230V/3450W, 40mm, 瑞标插头	176.841



配置产品

UNIDRIVE 500



UNIDRIVE 500半自动焊接机将手工焊接和自动焊接结合在一起，是一种方便的塑料焊接设备。为小屋面、天窗焊接、屋顶连接和小露台开发。

BITUMAT B2



BITUMAT B2用于无火焰焊接改性沥青。使用合适的沥青风嘴，可以在改性沥青上实现精确的焊缝。

技术数据

电压	100 V; 120 V; 230 V	
频率	50/60 Hz	
功率	1500-2300 W	
速度	0.7-4.5 m/min	2.29-14.76 ft/min
温度	100-580 °C	212.0-1076.0 °F
风量可调	有	
风嘴/焊缝宽度	15-40 mm	0.59-1.57 in
焊接材料	ECB; EPDM; EVA; FPO; PIB; PO; PU; PVC; TPE; TPO; TPU	
焊接质量监控 (LQS)	无	
显示	有	
无刷鼓风机电机	有	
无刷驱动电机	有	
可逆转驱动	有	
长度	275.0 mm	10.82 in
宽度	173.0 mm	6.81 in
高度	297.0 mm	11.69 in
重量	4.5 kg	9.92 lb
电源线长度	3.0 m	9.84 ft
认证	CB认证; CE; UKCA	
保护等级	I	
原产地	CH	

订货号

UNIDRIVE 500, 230V/2300W, 40mm, 欧标插头	163.144
UNIDRIVE 500, 230V/2300W, 40mm, 瑞标插头	163.145
UNIDRIVE 500, 230V/2300W, 40mm, CEE 3/16	163.146
UNIDRIVE 500, 120V/1800W, 40mm, 美标插头	163.147
UNIDRIVE 500, 120V/1800W, 40mm, CEE 3/16	163.148
UNIDRIVE 500, 100V/1500W, 40mm, 日标插头	163.149
UNIDRIVE 500, 230V/2300W, 30mm, 欧标插头	163.150
UNIDRIVE 500, 230V/2300W, 40mm钢轮, CEE 3/16	163.151
UNIDRIVE 500, 230V/2300W, 15mm钢轮, CEE 3/16	163.152



配置产品

技术数据

电压	230 V; 400 V	
频率	50/60 Hz	
功率	6700 W	
速度	0.8-12.0 m/min	2.62-39.37 ft/min
温度	20-650 °C	68.0-1202.0 °F
风量可调	有	
风嘴/焊缝宽度	75-100 mm	2.95-3.93 in
焊接材料	ECB; 沥青	
焊接质量监控 (LQS)	无	
无刷鼓风机电机	无	
无刷驱动电机	无	
长度	690.0 mm	27.16 in
宽度	490.0 mm	19.29 in
高度	330.0 mm	12.99 in
重量	39.0 kg	85.98 lb
电源线长度	1.2 m	3.93 ft
认证	CB认证; CE; UKCA	
保护等级	I	
原产地	CH	

订货号

BITUMAT B2, 230V/6700W, 100mm, CEE 5/32	138.386
BITUMAT B2, 400V/6700W, 100mm, CEE 5/16	140.437
BITUMAT B2, 400V/6700W, 75mm, CEE 5/16	140.438
BITUMAT B2, 230V/6700W, 100mm, 无插头	140.439
BITUMAT B2, 230V/6700W, 75mm, 无插头	140.441



配置产品

UNIFLOOR 500



UNIFLOOR 500型自动地板焊机适用于焊接由塑料和防静电地板制成的弹性地板面层，以及由油毡和橡胶制成的天然面层。

技术数据

电压	100 V; 120 V; 230 V	
频率	50/60 Hz	
功率	1500-2300 W	
速度	0.7-7.5 m/min	2.29-24.6 ft/min
温度	100-560 °C	212.0-1040.0 °F
风量可调	有	
焊接材料	CV; LVT; PUR; PVC; 亚麻油毡; 橡胶制品	
焊接质量监控 (LQS)	无	
无刷鼓风机电机	有	
无刷驱动电机	有	
长度	562.0 mm	22.12 in
宽度	289.0 mm	11.37 in
高度	440.0 mm	17.32 in
重量	15.5 kg	34.17 lb
电源线长度	3.0 m	9.84 ft
认证	CB认证; CE; UKCA	
保护等级	I	
原产地	CH	

订货号

UNIFLOOR 500, 230V/2300W, 欧标插头	169.612
UNIFLOOR 500, 230V/2300W, CEE 3/16	169.613
UNIFLOOR 500, 230V/2300W, 瑞标插头	169.614
UNIFLOOR 500, 120V/1800W, 美标插头	169.615
UNIFLOOR 500, 120V/1800W, 无插头	169.616
UNIFLOOR 500, 100V/1500W, 日标插头	169.617



配置产品



铺设地板

MINIFLOOR



MINIFLOOR驱动单元具有经济性和多功能性，能够将TRIAC转换为实用的自动地板焊机。

EASYFLOOR



EASYFLOOR设备支架适用于所有的TRIAC型号，在手动焊接过程中可实现稳定的设备引导。它是关闭PVC、亚麻布和橡胶地板接缝的重要辅助工具。

技术数据

电压	110 V; 120 V; 230 V	
频率	50/60 Hz	
功率	5 W	
速度	0.5–4.5 m/min	1.64–14.76 ft/min
焊接材料	CV; LVT; PUR; PVC; 亚麻油毡; 橡胶制品	
焊接质量监控 (LQS)	无	
无刷驱动电机	无	
长度	310.0 mm	12.2 in
宽度	225.0 mm	8.85 in
高度	245.0 mm	9.64 in
重量	5.3 kg	11.68 lb
电源线长度	3.0 m	9.84 ft
认证	CE; UKCA	
保护等级	I	
原产地	CH	

订货号

MINIFLOOR驱动单元, 230V/5W, 欧标插头	154.330
MINIFLOOR驱动单元, 230V/5W, 瑞标插头	154.334
MINIFLOOR驱动单元, 120V/5W, 美标插头	154.335
MINIFLOOR驱动单元, 230V/5W, 无插头	154.336
MINIFLOOR驱动单元, 110V/5W, CEE 3/16	154.337
MINIFLOOR驱动单元, 230V/5W, 澳标插头	154.338
MINIFLOOR驱动单元, 230V/5W, 英标插头	157.685



配置产品

技术数据

重量	0.37 kg	0.81 lb
----	---------	---------

订货号

EASYFLOOR	173.478
-----------	---------



配置产品

GEOSTAR G7 LQS

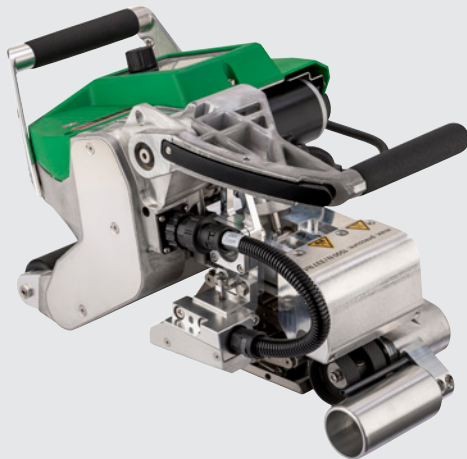

GEOSTAR G7 LQS。热楔焊接机，在地下工程和垃圾填埋场工程中可靠地焊接土工合成膜。数据记录，同时通过LQS、GPS和Wifi监控焊接参数。

GEOSTAR G7

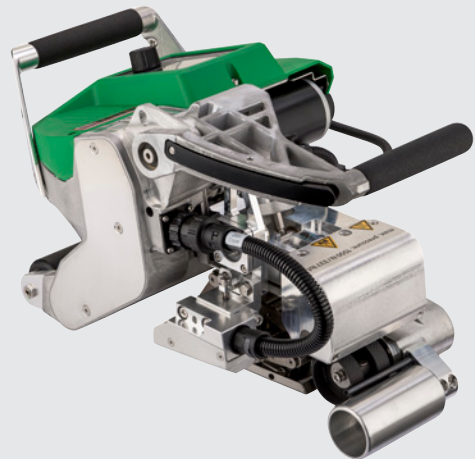

GEOSTAR G7热楔焊接机的速度特别快，维护方便，操作简单。它针对地下工程进行了优化，即使在大面积的土工膜上，也能一步到位地焊接各种土工膜。

技术数据

电压	230 V	
频率	50/60 Hz	
功率	2800 W	
速度	0.8–12.0 m/min	2.62–39.37 ft/min
温度	80–460 °C	176.0–860.0 °F
热楔长度	130 mm	5.11 in
热楔材料	铜材	
最大焊接压力	1500 N	337.21 lbf
最大交叠宽度	150 mm	5.9 in
焊接材料	FPO; HDPE; LDPE; LLDPE; PE; PP; TPO	
可焊材料厚度	1.0–3.0 mm	39.37–118.11 mil
焊接质量监控 (LQS)	有	
长度	482.0 mm	18.97 in
宽度	278.0 mm	10.94 in
高度	269.0 mm	10.59 in
重量	18.1 kg	39.9 lb
认证	CB认证; CE; UKCA	
保护等级	I	
原产地	CH	

技术数据

电压	230 V	
频率	50/60 Hz	
功率	2800 W	
速度	0.8–12.0 m/min	2.62–39.37 ft/min
温度	80–460 °C	176.0–860.0 °F
热楔长度	130 mm	5.11 in
热楔材料	铜材	
最大焊接压力	1500 N	337.21 lbf
最大交叠宽度	150 mm	5.9 in
焊接材料	FPO; HDPE; LDPE; LLDPE; PE; PP; TPO	
可焊材料厚度	1.0–3.0 mm	39.37–118.11 mil
焊接质量监控 (LQS)	无	
长度	482.0 mm	18.97 in
宽度	278.0 mm	10.94 in
高度	269.0 mm	10.59 in
重量	18.1 kg	39.9 lb
认证	CB认证; CE; UKCA	
保护等级	I	
原产地	CH	

订货号

GEOSTAR G7 LQS, 230V/2800W, 铜 有测试通道, 欧标插头 155.152

订货号

GEOSTAR G7, 230V/2800W, 铜 有测试通道, 欧标插头 151.035
 GEOSTAR G7, 230V/2800W, 铜 有测试通道, 英标插头 156.310



配置产品



配置产品

GEOSTAR G5 LQS

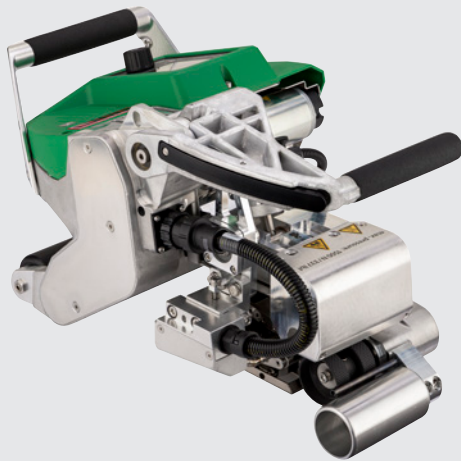

GEOSTAR G5 LQS热楔焊接机记录了垃圾场和矿山的焊接质量。焊接土工膜时，所有的焊接参数都在控制范围内。

GEOSTAR G5

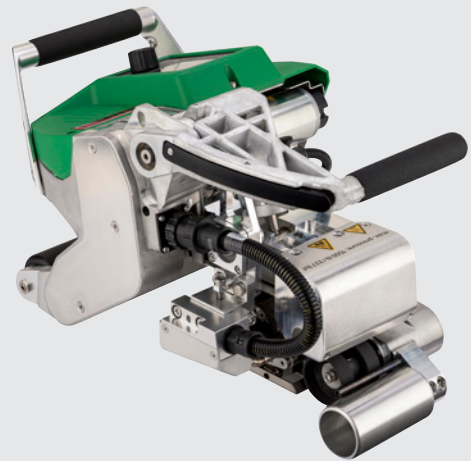

快速的GEOSTAR G5自动焊接机焊接地下工程中的土工膜，例如矿井和垃圾填埋场。其精密的设计使其易于维护、清洁和更换配件。

技术数据

电压	230 V	
频率	50/60 Hz	
功率	2800 W	
速度	0.8–12.0 m/min	2.62–39.37 ft/min
温度	80–460 °C	176.0–860.0 °F
热楔长度	90 mm	3.54 in
热楔材料	铜材	
最大焊接压力	1500 N	337.21 lbf
最大交叠宽度	150 mm	5.9 in
焊接材料	FPO; HDPE; LDPE; LLDPE; PE; PP; TPO	
可焊材料厚度	0.8–3.0 mm	31.49–118.11 mil
焊接质量监控 (LQS)	有	
长度	482.0 mm	18.97 in
宽度	278.0 mm	10.94 in
高度	269.0 mm	10.59 in
重量	16.8 kg	37.03 lb
认证	CB认证; CE; UKCA	
保护等级	I	
原产地	CH	

订货号

GEOSTAR G5 LQS, 230V/2800W, 铜 有测试通道, 欧标插头 156.135

技术数据

电压	230 V	
频率	50/60 Hz	
功率	2800 W	
速度	0.8–12.0 m/min	2.62–39.37 ft/min
温度	80–460 °C	176.0–860.0 °F
热楔长度	90 mm	3.54 in
热楔材料	铜材	
最大焊接压力	1500 N	337.21 lbf
最大交叠宽度	150 mm	5.9 in
焊接材料	FPO; HDPE; LDPE; LLDPE; PE; PP; TPO	
可焊材料厚度	0.8–3.0 mm	31.49–118.11 mil
焊接质量监控 (LQS)	无	
长度	482.0 mm	18.97 in
宽度	278.0 mm	10.94 in
高度	269.0 mm	10.59 in
重量	16.8 kg	37.03 lb
认证	CB认证; CE; UKCA	
保护等级	I	
原产地	CH	

订货号

GEOSTAR G5, 230V/2800W, 铜 有测试通道, 欧标插头 151.683
 GEOSTAR G5, 230V/2800W, 铜 有测试通道, 英标插头 156.311



配置产品



配置产品

COMET 700



地工焊接机COMET 700配备了WIFI、GPS和Leister质量系统 (LQS)，用于质量记录。它能可靠和有效地焊接厚和薄的土工膜，以提供最终的用户满意度。

COMET 500



COMET热楔焊接机结构紧凑，便于运输。它特别适用于土木工程中由PE、HDPE和LDPE制成的厚和薄土工膜的焊接。

技术数据

电压	120 V; 230 V	
频率	50/60 Hz	
功率	1700–2300 W	
速度	0.8–8.0 m/min	2.62–26.24 ft/min
温度	80–460 °C	176.0–860.0 °F
热楔长度	60–90 mm	2.36–3.54 in
热楔材料	不锈钢; 铜材	
最大焊接压力	1000 N	224.8 lbf
最大交叠宽度	125 mm	4.92 in
焊接材料	CSPE; FPO; HDPE; LDPE; LLDPE; PE; PP; PVC; TPO	
可焊材料厚度	0.5–3.0 mm	19.68–118.11 mil
焊接质量监控 (LQS)	有	
长度	325.0 mm	12.79 in
宽度	245.0 mm	9.64 in
高度	260.0 mm	10.23 in
重量	9.4 kg	20.72 lb
认证	CE	
保护等级	I	
原产地	CH	

技术数据

电压	230 V	
频率	50/60 Hz	
功率	2300 W	
速度	0.8–8.0 m/min	2.62–26.24 ft/min
温度	80–460 °C	176.0–860.0 °F
热楔长度	60 mm	2.36 in
热楔材料	不锈钢; 铜材	
最大焊接压力	1000 N	224.8 lbf
最大交叠宽度	125 mm	4.92 in
焊接材料	CSPE; FPO; HDPE; LDPE; LLDPE; PE; PP; PVC; TPO	
可焊材料厚度	0.5–3.0 mm	19.68–118.11 mil
焊接质量监控 (LQS)	无	
长度	325.0 mm	12.79 in
宽度	245.0 mm	9.64 in
高度	260.0 mm	10.23 in
重量	9.2 kg	20.28 lb
认证	CE	
保护等级	I	
原产地	CH	

订货号

COMET 700, 120V/1700W, 铜 60x50mm 有测试通道, CEE 3/16	168.248
COMET 700, 230V/2300W, 铜 90x50mm 有测试通道, 欧标插头	168.644
COMET 700, 230V/2300W, 铜 60x50mm 有测试通道, 欧标插头	168.648
COMET 700, 230V/2300W, 铜 60x50mm 有测试通道, 欧标插头	168.649
COMET 700, 230V/2300W, 钢 60x50mm, 欧标插头	168.651
COMET 700, 120V/1700W, 铜 60x50mm, CEE 3/16	168.653
COMET 700, 230V/2300W, 铜 90x50mm 有测试通道, CEE 3/16	168.656
COMET 700, 230V/2300W, 钢 90x50mm, CEE 3/16	168.660
COMET 700, 230V/2300W, 铜 90x45mm 测试通道, CEE 3/16	168.661
COMET 700, 230V/2300W, 铜 60x50mm 测试通道, CEE 3/16	168.662
COMET 700, 230V/2300W, 钢 60x50mm 测试通道, CEE 3/16	168.663
COMET 700, 230V/2300W, 钢 60x50mm, CEE 3/16	168.665
COMET 700, 230V/2300W, 铜 60x45mm 测试通道, CEE 3/16	168.666



配置产品

订货号

COMET 500, 230V/2300W, 铜 60x50mm 有测试通道, CEE 3/16	170.562
COMET 500, 230V/2300W, 钢 60x50mm 有测试通道, CEE 3/16	170.563
COMET 500, 230V/2300W, 铜 60x50mm, CEE 3/16	170.564
COMET 500, 230V/2300W, 钢 60x50mm, CEE 3/16	170.565
COMET 500, 230V/2300W, 铜 60x45mm 有测试通道, CEE 3/16	170.566



配置产品

COMET



COMET热楔焊接机结构紧凑，便于运输。它用于隧道施工的高空焊接和垂直密封。

技术数据

电压	230 V	
频率	50/60 Hz	
功率	1200-1500 W	
速度	0.8-3.2 m/min	2.62-10.49 ft/min
温度	80-420 °C	176.0-788.0 °F
热楔长度	50-70 mm	1.96-2.75 in
热楔材料	不锈钢; 铜材	
最大焊接压力	1000 N	224.8 lbf
最大交叠宽度	125 mm	4.92 in
焊接材料	CSPE; FPO; HDPE; LDPE; LLDPE; PE; PP; PVC; TPO	
可焊材料厚度	1.0-3.0 mm	39.37-118.11 mil
焊接质量监控 (LQS)	无	
长度	295.0 mm	11.61 in
宽度	250.0 mm	9.84 in
高度	245.0 mm	9.64 in
重量	7.5 kg	16.53 lb
认证	CE; UKCA	
保护等级	I	
原产地	CH	

订货号

COMET, 230V/2500W, 铜 70mm 有测试通道, 欧标插头	107.538
COMET, 230V/1200W, 钢 50mm 有测试通道, 欧标插头	107.558



配置产品

垃圾填埋场和矿用膜焊接



TWINNY T7



装配了热风楔的TWINNY T7自动焊接机是全面的TWINNY T的更新版本。是在粗糙/不平整的地形上，焊接多种不同厚度土工膜的理想选择。

TWINNY T5



TWINNY T5自动焊接机使塑料焊接变得简单实用，无论是在地下工程、游泳池建设、矿山建设、垃圾填埋场工程还是养鱼池中焊接厚土工膜或薄土工膜，都能轻松完成。

技术数据

电压	230 V	
频率	50/60 Hz	
功率	3450 W	
速度	0.8–8.0 m/min	2.62–26.24 ft/min
温度	100–560 °C	212.0–1040.0 °F
最大焊接压力	1000 N	224.8 lbf
最大交叠宽度	125 mm	4.92 in
焊接材料	CSPE; EPDM; FPO; HDPE; LDPE; LLDPE; PP; PVC; TPO	
可焊材料厚度	0.3–3.0 mm	11.81–118.11 mil
焊接质量监控 (LQS)	有	
无刷鼓风机电机	有	
长度	350.0 mm	13.77 in
宽度	360.0 mm	14.17 in
高度	260.0 mm	10.23 in
重量	10.5 kg	23.14 lb
认证	CE; UKCA	
保护等级	I	
原产地	CH	

技术数据

电压	120–230 V	
频率	50/60 Hz	
功率	1800–3450 W	
速度	0.8–8.0 m/min	2.62–26.24 ft/min
温度	100–560 °C	212.0–1040.0 °F
最大焊接压力	1000 N	224.8 lbf
最大交叠宽度	125 mm	4.92 in
焊接材料	CSPE; EPDM; FPO; HDPE; LDPE; LLDPE; PP; PVC; TPO	
可焊材料厚度	0.3–3.0 mm	11.81–118.11 mil
焊接质量监控 (LQS)	无	
无刷鼓风机电机	无	
长度	350.0 mm	13.77 in
宽度	360.0 mm	14.17 in
高度	260.0 mm	10.23 in
重量	9.9 kg	21.82 lb
认证	CE; UKCA	
保护等级	I	
原产地	CH	

订货号

TWINNY T7, 230V/3450W, 长热风楔 有测试通道, 欧标插头	164.197
TWINNY T7, 230V/3450W, 长热风楔 有测试通道, CEE 3/16	164.198
TWINNY T7, 230V/3450W, 短热风楔 有测试通道, 欧标插头	164.214
TWINNY T7, 230V/3450W, 短热风楔 有测试通道, CEE 3/16	164.215
TWINNY T7, 230V/3450W, 长热风楔, 欧标插头	164.216
TWINNY T7, 230V/3450W, 长热风楔, CEE 3/16	164.217
TWINNY T7, 230V/3450W, 短热风楔, 欧标插头	164.218
TWINNY T7, 230V/3450W, 短热风楔, CEE 3/16	164.219
TWINNY T7, 230V/3450W, 短热风楔, 硅胶轮, 欧标插头	164.220
TWINNY T7, 230V/3450W, 短热风楔, 硅胶轮, CEE 3/16	164.221

订货号

TWINNY T5, 230V/3450W, 长热风楔 有测试通道, 欧标插头	164.222
TWINNY T5, 230V/3450W, 长热风楔 有测试通道, CEE 3/16	164.223
TWINNY T5, 230V/3450W, 短热风楔 有测试通道, 欧标插头	164.224
TWINNY T5, 230V/3450W, 短热风楔 有测试通道, CEE 3/16	164.225
TWINNY T5, 230V/3450W, 长热风楔, 欧标插头	164.226
TWINNY T5, 230V/3450W, 长热风楔, CEE 3/16	164.227
TWINNY T5, 230V/3450W, 短热风楔, 欧标插头	164.228
TWINNY T5, 230V/3450W, 短热风楔, CEE 3/16	164.229
TWINNY T5, 230V/3450W, 短热风楔, 硅胶轮, 欧标插头	164.230
TWINNY T5, 230V/3450W, 短热风楔, 硅胶轮, CEE 3/16	164.231
TWINNY T5, 120V/1800W, 短热风楔 有测试通道, CEE 3/16	164.232
TWINNY T5, 120V/1800W, 短热风楔, CEE 3/16	164.233



配置产品



配置产品

TWINNY S



热风楔焊接机TWINNY S是专门为隧道施工中的高空焊接而设计的。在此过程中，它焊接由PVC、HDPE和LDPE制成的薄土工膜，非常可靠安全。

技术数据

电压	120-230 V	
频率	50/60 Hz	
功率	1900-2900 W	
速度	0.2-4.0 m/min	0.65-13.12 ft/min
温度	20-600 °C 68.0-1112.0 °F	
最大焊接压力	1000 N	224.8 lbf
最大交叠宽度	125 mm	4.92 in
焊接材料	CSPE; EPDM; FPO; HDPE; LDPE; LLDPE; PP; PVC; TPO	
可焊材料厚度	0.3-3.0 mm	11.81-118.11 mil
焊接质量监控 (LQS)	无	
无刷鼓风机电机	无	
长度	350.0 mm	13.77 in
宽度	390.0 mm	15.35 in
高度	270.0 mm	10.62 in
重量	6.9 kg	15.21 lb
认证	CE; UKCA	
保护等级	II	
原产地	CH	

订货号

TWINNY S, 120V/1900W, 短热风楔, 144:1, 英标插头	119.016
TWINNY S, 230V/2900W, 短热风楔, 144:1, 欧标插头	119.024
TWINNY S, 230V/2900W, 长热风楔, 256:1, 欧标插头	119.031
TWINNY S, 120V/1900W, 长热风楔, 256:1, 无插头	119.039
TWINNY S, 230V/2900W, 长热风楔, 256:1, CEE 3/16	128.778



配置产品



隧道防水

鼓风机

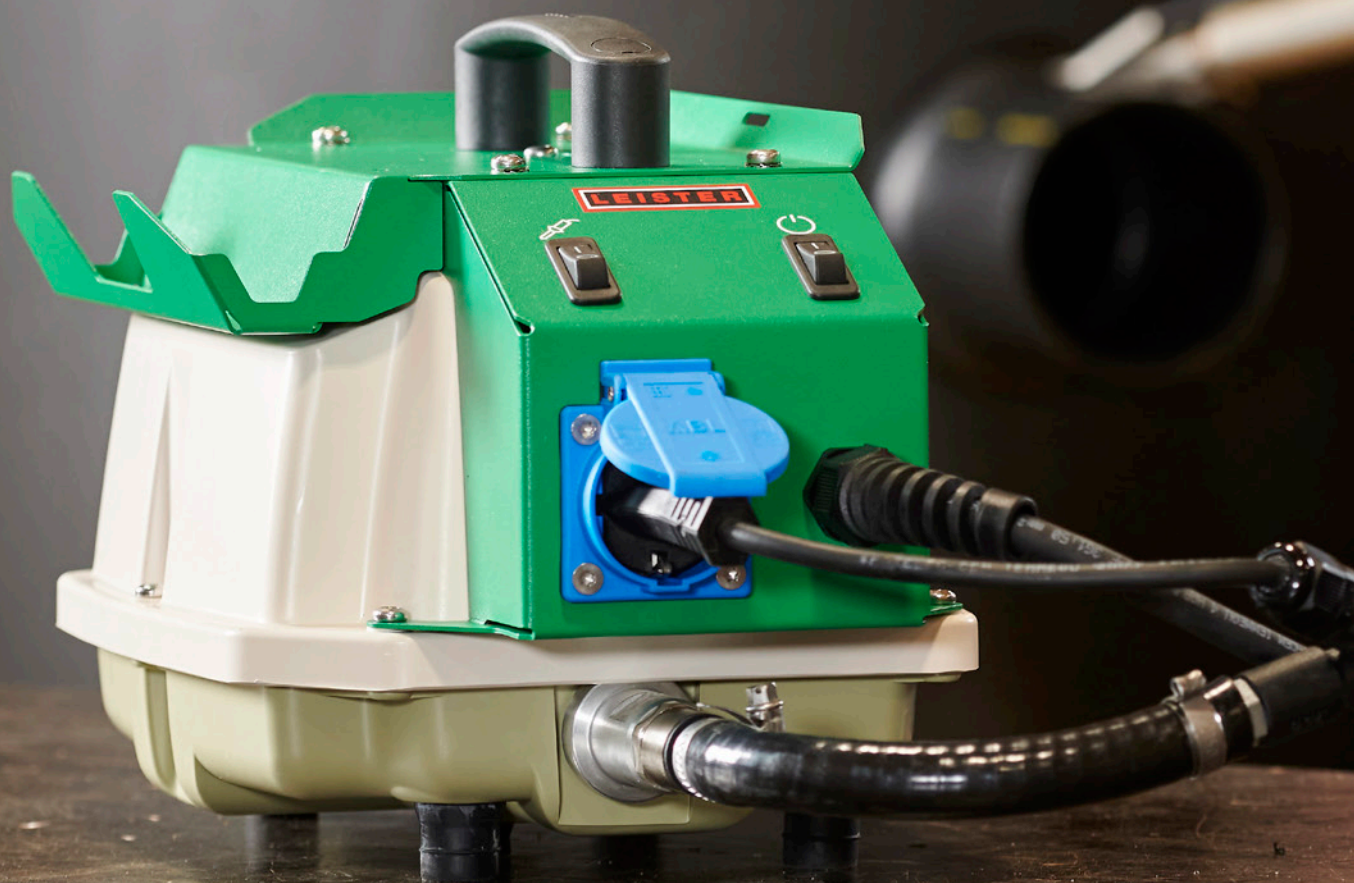



AIRSTREAM ST

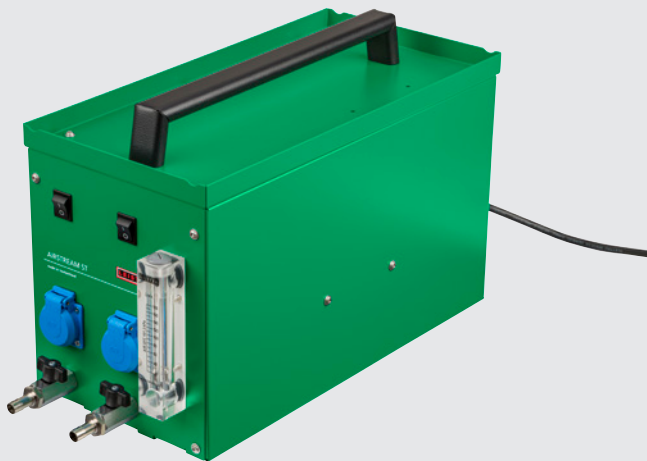

借助低噪音、高效率的AIRSTREAM ST线性活塞式压缩机，可以使用流量计调节风量。它是具有最高洁净度和质量要求的焊接结构的理想选择。

AIRSTREAM 100



移动式AIRSTREAM 100鼓风机为Leister的DIODE、PENWELD和LABOR热枪提供适量的空气。交货范围中包括一个合适的适配器，以方便连接热风枪。

技术数据

电压	230 V	
频率	50 Hz	
功率	215 W	
风量 (20°C)	200 l/min	7.06 cfm
静风压	25000 Pa	3.62 psi
环境温度	-10-40 °C 14.0-104.0 °F	
出气口 (外径)	14.5 mm	0.57 in
风机类型	线性活塞式压缩机	
长度	600.0 mm	23.62 in
宽度	250.0 mm	9.84 in
高度	362.0 mm	14.25 in
重量	24.0 kg	52.91 lb
电源线长度	3.0 m	9.84 ft
噪声等级	< 48 dB(A)	
认证	CE; UKCA	
保护等级	I	
原产地	CH	

技术数据

电压	230 V	
频率	50 Hz	
功率	72 W	
风量 (20°C)	80 l/min	2.82 cfm
静风压	15000 Pa	2.17 psi
环境温度	-10-40 °C 14.0-104.0 °F	
出气口 (外径)	14.5 mm	0.57 in
风机类型	线性活塞式压缩机	
长度	440.0 mm	17.32 in
宽度	228.0 mm	8.97 in
高度	227.0 mm	8.93 in
重量	7.2 kg	15.87 lb
电源线长度	3.0 m	9.84 ft
噪声等级	< 48 dB(A)	
认证	CE; UKCA	
保护等级	I	
原产地	CH	

订货号

AIRSTREAM ST, 230V/215W, 欧标插头	158.822
AIRSTREAM ST, 230V/215W, 瑞标插头	161.052

订货号

AIRSTREAM 100, 230V/72W, 瑞标插头	171.350
AIRSTREAM 100, 230V/72W, 欧标插头	171.351



配置产品



配置产品

MINOR



小巧轻便的MINOR空气压缩机是莱丹手工焊接设备如DIODE S和LABOR S的完美气源。

ROBUST



ROBUST鼓风机的结构非常紧凑，而且安静，用途广泛。它适合安装在工业生产设备中，即使在极端的操作条件下，连续使用也很耐用。

技术数据

电压	120 V; 230 V	
频率	50/60 Hz	
功率	100 W	
风量 (20°C)	400 l/min	14.12 cfm
静风压	4000 Pa	0.58 psi
最高环境温度	60 °C	140 °F
出气口 (外径)	14.5 mm	0.57 in
风机类型	径向鼓风机	
长度	250.0 mm	9.84 in
设备直径	95 mm	3.74 in
手柄直径	64 mm	2.51 in
重量	1.15 kg	2.53 lb
电源线长度	3.0 m	9.84 ft
噪声等级	67 dB (A)	
认证	CB认证; CE; UKCA	
保护等级	II	
原产地	CH	

订货号

MINOR, 230V/100W, 欧标插头	108.747
MINOR, 120V/100W, 美标插头	108.749
MINOR, 120V/100W, CEE 3/16	109.988
MINOR, 230V/100W, 国标插头	177.271



配置产品

技术数据

风机类型	侧面通道鼓风机	
相位	1x; 3x	
频率	50 Hz; 50/60 Hz	
风量(20 °C), 50 Hz	1200 l/min	42.37 cfm
风量(20 °C), 60 Hz	1300 l/min	45.9 cfm
50Hz时的静风压	8000 Pa	1.16 psi
60Hz时的静风压	10500 Pa	1.52 psi
最高进气温度	60 °C	140 °F
最高环境温度	60 °C	140 °F
噪声等级	62 dB (A)	
进气口 (外径)	38 mm	1.49 in
出气口 (外径)	38.0 mm	1.49 in
长度	257.0 mm	10.11 in
宽度	227.0 mm	8.93 in
高度	221.0 mm	8.7 in
重量	8.0 kg	17.63 lb
认证	CE; UKCA	
保护等级(IEC 60529)	IP54	
保护等级	I	

订货号

ROBUST, 3 x 230/400V 50Hz, 3 x 265/460V 60Hz	103.429
ROBUST, 1 x 230V/250W, 欧标插头	103.432
ROBUST, 1 x 110V/250W, 50Hz	103.434



配置产品

开槽准备





GROOVER 500-LP



GROOVER 500-LP 电池驱动的开槽机在铺设弹性塑料和天然地板覆盖物（如油毡和橡胶）时，可铣出焊接缝隙的沟槽。它是无电线的，使用通用铣刀，工作速度快。

技术数据

蓄电池电压	18 V	
电池容量	90 Wh	
电压	120 V; 230 V	
功率	90 W	
铣刀类型	碳化钨抛物线形 - 12齿	
铣刀直径	130 mm	5.11 in
铣削深度	0.0–6.0 mm	0.0–0.23 in
接头宽度	3.5 mm	0.13 in
无刷驱动电机	有	
长度	445.0 mm	17.51 in
宽度	212.0 mm	8.34 in
高度	336.0 mm	13.22 in
重量	5.5 kg	12.12 lb
认证	CB认证; CE; UKCA	
原产地	CN	

订货号

GROOVER 500-LP, 18.0V/5.0Ah, 欧标/瑞标插头	167.451
GROOVER 500-LP, 18.0V/5.0Ah, 美标插头	168.171



配置产品

GROOVER



GROOVER 可以均匀地切割 PVC-P、PE 和油毡等弹性地板的焊缝。

技术数据

电压	120 V; 230 V	
频率	50/60 Hz	
功率	350–700 W	
铣刀类型	碳化钨圆形 - 10齿; 碳化钨梯形 - 10齿	
铣刀直径	110 mm	4.33 in
铣削深度	0.0–4.0 mm	0.0–0.15 in
接头宽度	3.5 mm	0.13 in
无刷驱动电机	无	
长度	240.0 mm	9.44 in
宽度	205.0 mm	8.07 in
高度	255.0 mm	10.03 in
重量	6.7 kg	14.77 lb
认证	CE; S+; UKCA	
保护等级	II	
原产地	CH	

订货号

GROOVER, 230V/700W, 梯形, 欧标插头	108.393
GROOVER, 120V/700W, 梯形, 美标插头	108.395
GROOVER, 120V/700W, 梯形, 英标插头	108.397
GROOVER, 230V/700W, 圆, 欧标插头	111.032
GROOVER, 230V/700W, 梯形, 英标插头	112.238



配置产品

GROOVY



GROOVY开槽工具是轻巧、易用、方便的地板工具，用于准备PVC和油毡制成的弹性地板的接缝。

技术数据

铣削深度	0.5–2.5 mm	0.01–0.09 in
接头宽度	3.5 mm	0.13 in
长度	180.0 mm	7.08 in
宽度	42.0 mm	1.65 in
高度	92.0 mm	3.62 in
重量	0.29 kg	0.63 lb

订货号

GROOVY

150.809



配置产品



铺设地板

测试仪器



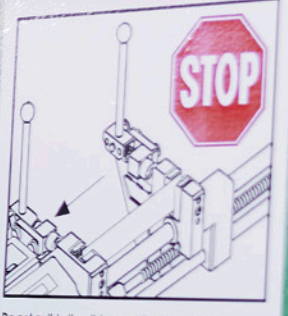
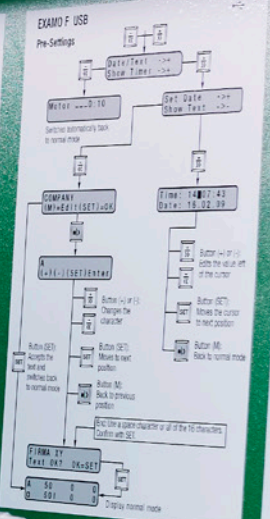

Do not pull-in the slide once the sample is fastened!

WARTUNG
 Die Antriebswelle sauber halten und nach 40 Stunden warten. Bei Einsatz unter erschwerten Umweltbedingungen sind die Intervalle zu verkürzen.

MAINTENANCE
 Keep the driving spindle clean and grease it after all 40 operating hours. When using the machine under hard conditions, the intervals are to be shortened.

EXAMO 600F USB



EXAMO 600F USB是检测高伸长率膜材的焊缝的理想设备, 可以检测其剥离附着力、拉伸强度和剪切强度。在全球范围内经过测试和验证。

EXAMO 300F USB



EXAMO 300F USB是检测膜焊缝的理想设备, 用于检测其剥离附着力、拉伸强度和剪切强度——在全球范围内经过测试和验证。

技术数据

电压	100 V; 120 V; 230 V	
功率	200 W	
拉力	4000 N	899.23 lbf
最大测试长度	600 mm	23.62 in
最大采样宽度	40 mm	1.57 in
最大样品厚度	4.0 mm	0.15 in
测试速度	20–550 mm/min	0.78–21.65 in/min
长度	1050.0 mm	41.33 in
宽度	270.0 mm	10.62 in
高度	190.0 mm	7.48 in
重量	17.5 kg	38.58 lb
认证	CE; UKCA	
保护等级	I	
原产地	CH	

技术数据

电压	100 V; 120 V; 230 V	
功率	200 W	
拉力	4000 N	899.23 lbf
最大测试长度	300 mm	11.81 in
最大采样宽度	40 mm	1.57 in
最大样品厚度	4.0 mm	0.15 in
测试速度	20–550 mm/min	0.78–21.65 in/min
长度	750.0 mm	29.52 in
宽度	270.0 mm	10.62 in
高度	190.0 mm	7.48 in
重量	14.0 kg	30.86 lb
认证	CE; UKCA	
保护等级	I	
原产地	CH	

订货号

EXAMO 600F USB, 230V/200W, 欧标插头	139.060
EXAMO 600F USB, 120V/200W, 无插头	139.063
EXAMO 600F USB, 120V/200W, 无插头	139.065
EXAMO 600F USB, 230V/200W, 英标插头	156.309

订货号

EXAMO 300F USB, 230V/200W, 欧标插头	139.059
EXAMO 300F USB, 120V/200W, 无插头	139.062
EXAMO 300F USB, 100V/200W, 无插头	139.064
EXAMO 300F USB, 230V/200W, 英标插头	156.308



配置产品



配置产品

EXAMO 100



EXAMO 100拉伸试验仪测试土工膜的焊缝质量。优点：试样的夹持无需工具，恒定的拉伸速度以及用无线螺丝刀毫不费力地拉动试样。

技术数据

最大测试长度	100 mm	3.93 in
最大采样宽度	25 mm	0.98 in
最大样品厚度	3.0 mm	0.11 in
长度	283.0 mm	11.14 in
宽度	50.0 mm	1.96 in
高度	73.0 mm	2.87 in
重量	1.4 kg	3.08 lb
认证	CE; UKCA	
原产地	CH	

订货号

EXAMO 100

170.539



配置产品



COUPON CUTTER 500

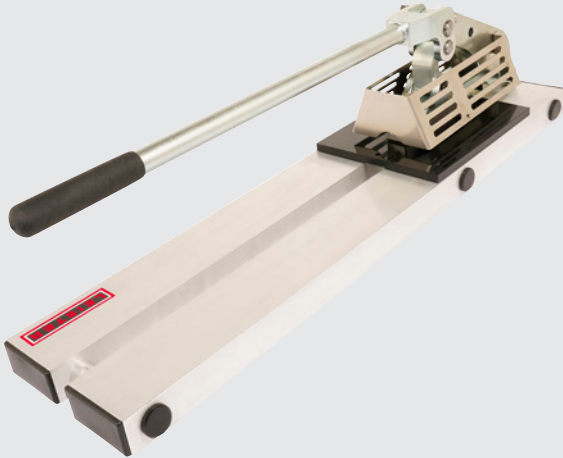

COUPON CUTTER 500是制作试验片的理想选择。作为土工膜焊缝拉伸测试的准备,这种坚不可摧的手动工具是每个垃圾填埋场和隧道施工现场必不可少的。

技术数据

样品宽度	15-25 mm	0.59-0.98 in
样品长度	150 mm	5.9 in
最大样品厚度	3.0 mm	0.11 in
重量	15.0 kg	33.06 lb
原产地	CH	

订货号

COUPON CUTTER 500 161.540



配置产品

检漏测试针



泄漏测试仪是一种可靠的压缩空气测试设备,用于检查带有测试通道的焊缝密封性。为保证土木工程、隧道和垃圾填埋场的焊缝质量而开发。

技术数据

压力	0-6 bar	0.0-87.02 psi
压力表	bar, psi; psi, kPa	
长度	250.0 mm	9.84 in
重量	0.575 kg	1.26 lb
认证	CE; UKCA	
原产地	CH	

订货号

检漏测试针, 0-6bar, 直针 142.475
检漏测试针, 0-6bar, 锥形针 150.720
检漏测试针, 0-60psi, 锥形针 158.374



配置产品



VACUUM PLATE 300



VACUUM PLATE 300可以在土工膜和屋顶膜各自的应用中进行泄漏检测。由于其灵活性，它很容易适应地面。

VACUUM BOX



有了VACUUM BOX, 塑料焊缝很容易检查, 以确保它们是防漏的。它由透明、抗冲击的塑料组成, 具有耐用的密封性, 是GEO应用的理想选择。

技术数据

电压	120 V; 230 V	
频率	50/60 Hz	
功率	1100 W	
最大真空度	0.17 bar	2.46 psi
压力表	bar, inHg	
长度	750.0 mm	29.52 in
宽度	250.0 mm	9.84 in
高度	200.0 mm	7.87 in
重量	7.7 kg	16.97 lb
认证	CE	
保护等级	II	
原产地	CH	

技术数据

最大真空度	0.5 bar	7.25 psi
压力表	bar, inHg	
长度	830.0 mm	32.67 in
宽度	320.0 mm	12.59 in
高度	150.0 mm	5.9 in
重量	3.8 kg	8.37 lb
原产地	CH	

订货号

VACUUM PLATE 300, 120V/1100W, 美标插头	169.579
VACUUM PLATE 300, 230V/1100W, 欧标插头	169.580
VACUUM PLATE 300, 230V/1100W, CEE 3/16	172.402

订货号

VACUUM BOX, 830x320mm	152.981
-----------------------	---------



配置产品



配置产品

VACUUM BELL



VACUUM BELL是一款实用的塑料真空罩 特别是在垃圾填埋场工程和隧道施工中使用, 确保搭接焊缝防漏。

VACUUM PUMP



莱丹的VACUUM PUMP真空泵为真空罩VACUUM BOX和VACUUM BELL提供必要的真空度, 以测试塑料焊缝的质量。

技术数据

最大真空度	0.5 bar	7.25 psi
压力表	bar, inHg	
长度	320.0 mm	12.59 in
宽度	320.0 mm	12.59 in
高度	150.0 mm	5.9 in
重量	1.5 kg	3.3 lb
原产地	CH	

订货号

VACUUM BELL, 320x320mm

153.026

技术数据

电压	120 V; 230 V	
频率	50/60 Hz	
功率	340 W	
最大真空度	0.5 bar	7.25 psi
长度	545.0 mm	21.45 in
宽度	195.0 mm	7.67 in
高度	142.0 mm	5.59 in
重量	9.9 kg	21.82 lb
认证	CE	
保护等级	I	
原产地	CH	

订货号

VACUUM PUMP, 230V/340W, 欧标插头
VACUUM PUMP, 120V/340W, 无插头

153.024
153.025



配置产品



配置产品

配件





风嘴



压轮



切割工具

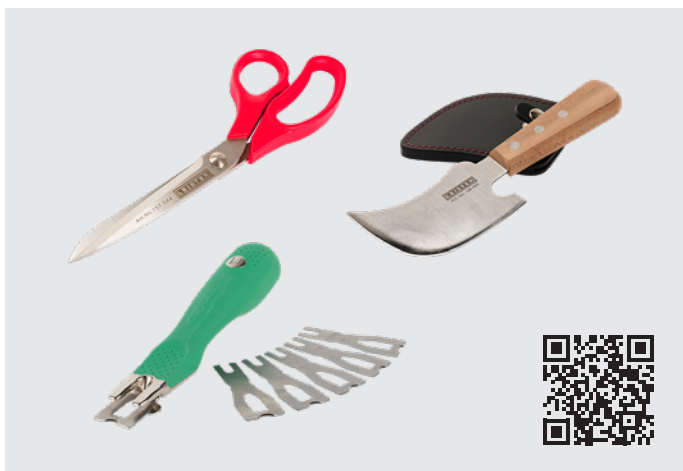

刷子



焊缝加工



测试仪器



加热元件



烙铁套件



防烫保护



延长线

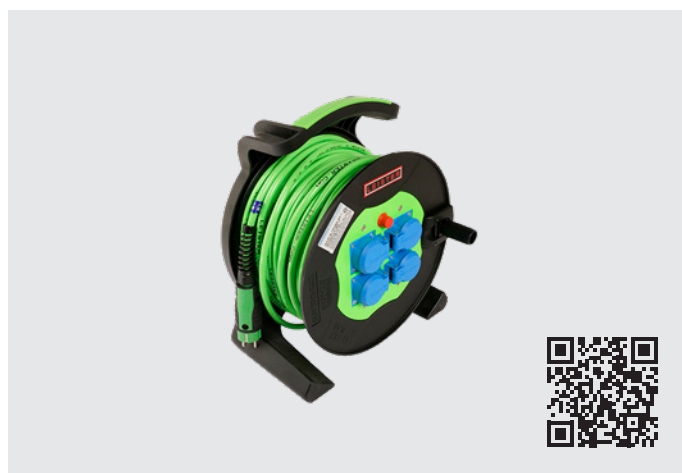

热楔



转换套件

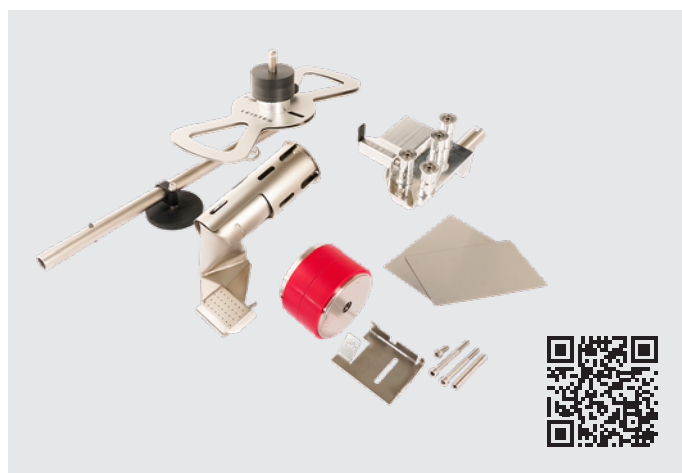

焊靴



焊条



导向

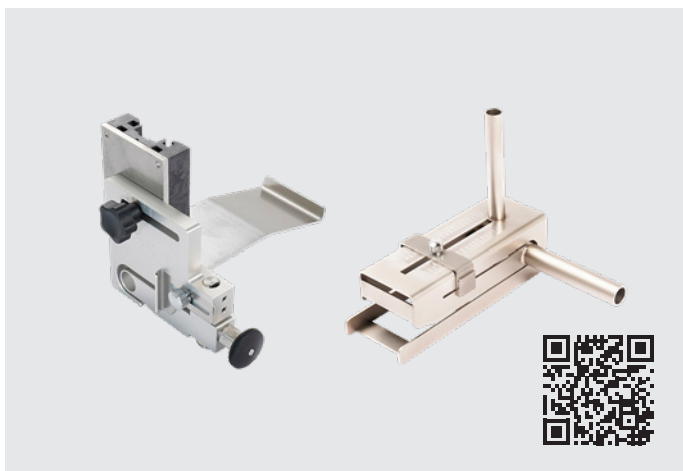

调整工具

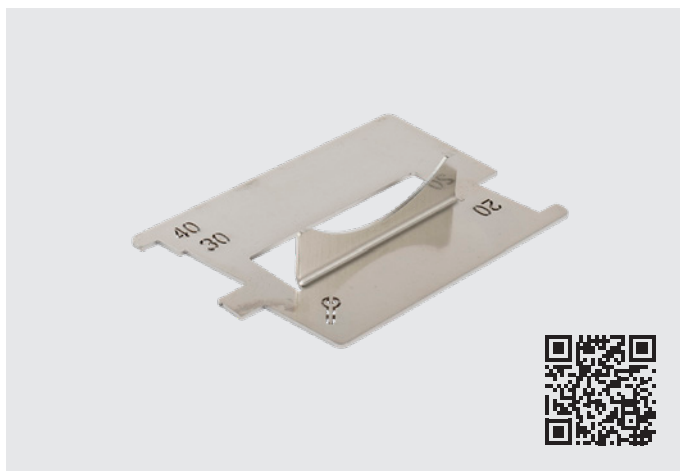

压轮

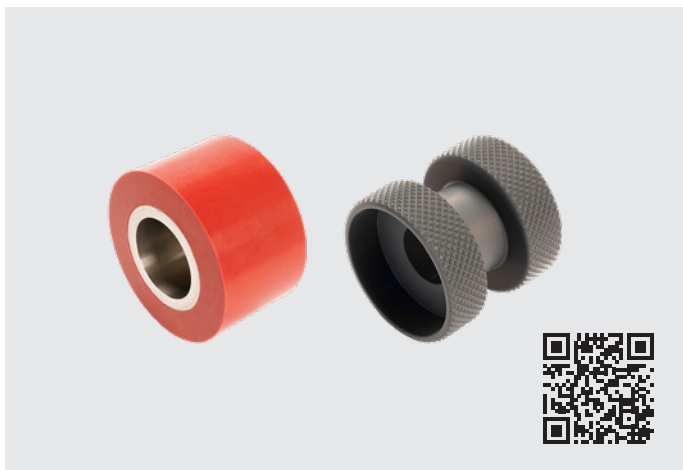

配重块



工具箱



法律声明

内容

在认真准备本手册的内容时，我们努力确保所有信息正确、最新和完整。我们对提供的信息不承担任何责任。我们保留随时更改或更新提供的所有信息的权利，恕不另行通知。

版权/工业产权

文本、图像、图形及其排列受版权保护和其他保护法律的约束。禁止以任何形式复制、修改、转让或出版本手册的部分或全部内容，除非用于私人、非商业目的。

本手册中包含的所有商标（受保护的商标，如徽标和企业名称）均为莱丹股份公司、莱丹品牌股份公司或第三方的财产，未经事先书面同意，不得使用、复制或分发。

修改

可随时进行修改。

© Leister AG
Galileo-Strasse 10
6056 Kaegiswil
Switzerland

+41 41 662 74 74
leister@leister.com
leister.com



Leister